

*Posvečeno dr. Ljudmili Plesničar Gec*



# EMONA *med Akvilejo in Panonijo* *between Aquileia and Pannonia*

*Zbrali in uredili / Edited by*  
Irena Lazar & Bernarda Županek

KOPER 2012

## **VSEBINA / CONTENTS:**

Irena LAZAR, Bernarda ŽUPANEK PREDGOVOR	9
<b>EMONA IN NJENA DEDIŠČINA / <i>EMONA AND ITS HERITAGE</i></b>	
Iris BEKLJANOV ZIDANŠEK GROB 1007 S KONGRESNEGA TRGA V LJUBLJANI	13
Janez DIRJEC, Tatjana TOMAZO RAVNIK, Mija TOPLIČANEC, Borut TOŠKAN ZAŠČITNA ARHEOLOŠKA IZKOPAVANJA NA LOKACIJI SNG OPERA (LJUBLJANA)	27
Dénes GABLER SIGILLATE GALLICHE MERIDIONALI AD EMONA E IN ITALIA	49
Josip KOROŠEC BRONASTA POSODA IZ EMONE O SESTAVINAH, KI SOUSTVARJAJO NJENO KAKOVOST	61
Vesna PINTARIČ KOCUVAN BRONASTI KIPCI BOŽANSTVA S PETEROKRAKO KRONO – PRISPEVEK K NJIHOVI RAZPOZNAVI	77
Bojan DJURIĆ THE EMONA XIII.8 MOSAIC FROM THE LATE ROMAN PERIOD	89
Tina MILAVEC A GLASS LAMP WITH BASE KNOB FROM EMONA	97
Marjeta ŠAŠEL KOS DEDICATIONS TO DIVINITIES FROM THE EPIGRAPHIC COLLECTION IN THE CITY MUSEUM OF LJUBLJANA	105
Milan LOVENJAK, Andrej GASPARI NAGROBNA STELA KANCIJEV IZ EMONSKE INSULE XIII	123

Alenka MIŠKEC ANALYSIS OF THE COIN FINDS FROM THE GRAVES IN THE NORTHERN CEMETERY OF EMONA	133
Benjamin ŠTULAR ZAČETKI SREDNJEVEŠKE LJUBLJANE V LUČI ARHEOLOŠKIH IZKOPAVANJ NA MAČKOVI ULICI – VISOKOSREDNJEVEŠKA LJUBLJANA V LUČI NAJNOVEJŠIH ARHEOLOŠKIH IZKOPAVANJ	143
Mitja GUŠTIN RIMSKI ZID EMONE. DEDIŠČINA ANTIKE IN DOBER PRIMER AKTIVNEGA KONSERVATORSTVA	157
Bernarda ŽUPANEK EMONA'S HERITAGE IN THE SECOND HALF OF THE 20 <sup>TH</sup> CENTURY: THE CONTRIBUTION MADE BY LJUDMILA PLESNIČAR GEC	169
Fedja KOŠIR EDVARD RAVNIKAR IN ARHEOLOŠKA DEDIŠČINA EMONE	183
Ana PLESTENJAK DEDIŠČINA V PRIMEŽU POLITIČNIH SPLETK. PRIMER DRAME NA LJUBLJANSKI TRŽNICI	191
Boris VIČIČ MED KLADIVOM IN NAKOVALOM – POGLED KONSERVATORJA	205
Božena DIRJEC, Irena SIVEC, Bernarda ŽUPANEK LJUDMILA PLESNIČAR GEC, MUZEALKA	211
<b>MED AKVILEJO IN PANONIJO / <i>BETWEEN AQUILEIA AND PANNONIA</i></b>	
Maria Paola LAVIZZARI PEDRAZZINI LA COPPA “TIPO SARIUS” DI PAVIA	225
Maurizio BUORA UNA NUOVA “RAGAZZA NORICA” DA CAMPOROSSO	235
Tina ŽERJAL KERAMIČNA LANTERNA ALI »SVETLEČA HIŠKA« IZ ŠKOLARIC PRI SPODNJIH ŠKOFIJAH	245
Miha MLINAR, Drago SVOLJŠAK, Verena VIDRIH PERKO Beatriče ŽBONA TRKMAN KOPALNICO IMA: ARHEOLOŠKE RAZISKAVE IN PREZENTACIJA RIMSKE HIŠE Z MOSTA NA SOČI	257
Jana HORVAT SKUPEK KERAMIKE IZ PRVE POLOVICE 1. STOLETJA IZ NAVPORTA	273

Janka ISTENIČ, Žiga ŠMIT A RAW GLASS CHUNK FROM THE VICINITY OF NAUPORTUS (VRHNIKA)	301
Judita LUX, Milan SAGADIN POSKUS ČASOVNE UMESTITVE OBJEKTA 2 RIMSKE VILE RUSTIKE PRI MOŠNJAH	311
Eleni SCHINDLER KAUDELKA LA CERAMICA A PARETI SOTTILI DEL MAGDALENSBERG 1975–1998–2011	323
Irena LAZAR BOGAT STENSKI OKRAS RIMSKE PREDMESTNE VILE PRI CELEJI	367
Danilo BREŠČAK, Milan LOVENJAK RIMSKA NAGROBNIKA IZ ŠTATENBERKA IN GORENJEGA KARTELJEVEGA NA DOLENJSKEM	377
Phil MASON SOMETHING OLD, SOMETHING NEW, SOMETHING BORROWED ... ROMANISATION AND THE CREATION OF IDENTITY IN EARLY ROMAN CENTRAL AND SOUTH-EASTERN SLOVENIA	389
Iva CURK POETOVIO V PROSTORU – NEKAJ OPAŽANJ IN POSKUSOV	407
Polona BITENC, Timotej KNIFIC POZNOANTIČNE FIBULE V PODOBI PTIČEV IZ SLOVENIJE	429
Špela KARO ZGODNJEKAROLINŠKE NAJDBE S SLOVENSКИH NAJDIŠČ	447
Slavko CIGLENEČKI SPREMENJENA PODOBA POZNOANTIČNIH URBANIH SREDIŠČ – PRISPEVEK K TRANSFORMACIJI POSELITVENE SLIKE V JUGOVZHODNOALPSKEM PROSTORU	459
Matija ČREŠNAR, Dimitrij MLEKUŽ, Gašper RUTAR LASERSKO SKENIRANJE POVRŠJA IN KULTURNA DEDIŠČINA – NEKAJ NOVOSTI O VIŠINSKI POSELITVI OB SREDNJI SAVI	479
Branko MUŠIČ ARHEOGEOFIZIKALNE RAZISKAVE V URBANIH OKOLJIH – SPOZNAVANJA, TEŽAVE IN PERSPEKTIVA	497
Gregor POBEŽIN CRUDELIS AMOR ... CRUDELIS TU QUOQUE MATER – NEKAJ POMISLEKOV O MOTIVU »KRUTE LJUBEZNI« V LATINSKI KNJIŽEVNOSTI	515
SEZNAM AVTORJEV / <i>LIST OF AUTHORS</i>	525

Jana HORVAT

## **SKUPEK KERAMIKE IZ PRVE POLOVICE 1. STOLETJA IZ NAVPORTA**

### **IZVLEČEK**

*Zaščitna izkopavanja leta 2005 na Bregu na Vrhniki, na ledini Kočevarjev vrt, so razkrila območje, ki je sodilo v sklop rimskega vikusa Nauportus. V prispevku predstavljamo skupek keramike iz odpadne jame, ki je bila zapolnjena v prvi naselbinski fazi. Po sigilati in keramiki tankih sten lahko skupek datiramo v tiberijsko obdobje. Večina fine in navadne namizne keramike je bila izdelana na območju vzhodne Padske nižine in v Etruriji. Amfore so prišle z jadranskega območja in tudi iz vzhodnega Sredozemlja. Med grobim kuhinjskim posodjem prevladujejo regionalne oblike, samo nekaj primerkov je bilo uvoženih iz Italije.*

**Ključne besede:** *Nauportus, Vrhnika, Kočevarjev vrt, tiberijsko obdobje, skupek keramike, sigilata, keramika tankih sten, amfore, kuhinjska keramika, trgovina*

**Keywords:** *Nauportus, Vrhnika, Kočevarjev vrt, Tiberian age, assemblage of ceramics, sigillata, thin-walled pottery, amphorae, kitchenware, trade*

Leta 2005 so potekala zaščitna arheološka izkopavanja na ledini Kočevarjev vrt, ki leži na Bregu na Vrhniku (sl. 1). Raziskane so bile jasno razpoznavne plasti naselbine, ki se je začela v srednjeavgustejskem obdobju in trajala do poznorimskega časa (Horvat, Peterle Udovič, 2006; Horvat, Mušič, 2007, 167–172).

Najdišče sodi v sklop rimskega vikusa *Nauportus*, ki se je razvil v ravnini na obeh bregovih reke Ljubljanice (Horvat, 1990; Horvat, Mušič, 2007; Horvat, 2009). Na desnem bregu Ljubljanice, na Dolgih njivah, je bila v predavgustejskem ali v zgodnjeavgustejskem obdobju zgrajena utrjena postojanka z velikim trgom in skladišči (Mušič, Horvat, 2007; Horvat, 2008). Poselitev na levem bregu Ljubljanice, na Bregu, pa se je, kot kažejo arheološke najdbe z različnih lokacij, začela v avgustejskem obdobju (Horvat, 1990, 61–65; Horvat, Mušič, 2007; Žerjal, Peterle Udovič, 2008). Desni breg je bil v rabi kot pristanišče (Horvat, 2009, 90), rimska cesta pa je potekala po levem bregu (Horvat, 1990, 42–45).

Na Kočevarjevem vrtu so bile v srednjeavgustejskem obdobju postavljene lesene stavbe, grajene s stojkami, speljani so bili odvodni jarki (sl. 2). Med stavbami je ležalo več odpadnih jam in trije vodnjaki, za katerih stene so bili uporabljeni leseni sodi. Sredi 1. st. po Kr. so bile lesene stavbe porušene, jarki, vodnjaki in jame pa so bili zasuti. Nad njimi sta bili zgrajeni dve veliki stavbi z zidanimi temelji, ki predstavljata drugo fazo poselitve (Horvat, Peterle Udovič, 2006; Horvat, Mušič, 2007, 167–172).

Jame in odvodni jarki lesene naselbine na Kočevarjevem vrtu so bili zapolnjeni z velikimi količinami arheološkega gradiva, ki večinoma sodi v zaključno obdobje prve faze poselitve. V prispevku predstavljamo enega od bogatih arheoloških sklopov iz te faze - skupek keramike SE 11, ki je zapolnjeval jamo SE 12.

Jama SE 12 je ležala v bližini lesene arhitekture in odvodnih jarkov ter na robu izkopnega polja. Bila je ovalne oblike, premera okoli 90 cm, in vkopana 25 cm v sterilno ilovico. Zatrpana je bila z veliko količino keramike (polnilo označeno kot SE 11), med katero so izstopali številni veliki kosi posod (sl. 3). Odlomki kovinskih in steklenih predmetov so bili maloštevilni. Terenska situacija je kazala, da je bila

jama verjetno zapolnjena naenkrat in da je šlo najbrž za časovno zelo enotno gradivo. Polnilo jame je bilo pokrito s plastjo zemlje, ki je vsebovala malo arheološkega gradiva. Poznejša dogajanja na območju niso posegala v prvotno polnilo jame.

V prispevku smo se osredotočili na keramiko iz polnila. Zanimala nas je njena datacija, pa tudi namembnost posodja in njegov izvor. Predpostavili smo, da polnilo vsebuje značilni spekter posodja, ki je bilo v nekem razmeroma kratkem obdobju v rabi v Navportu. Hkrati pa bi se v njegovi sestavi lahko odražale prehrambene navade v naselbini in tudi širše trgovske povezave.

### Sigilata

V sklopu se pojavljata dve skupini sigilate, na kar kažejo različne oblike in značilnosti keramične mase. Ena skupina izvira iz aretinskih in druga iz severnoitalskih oziroma padskih delavnic (t. i. padska sigilata B) (Schindler, Scheffenegger, 1977, 16–21; Conspectus, 2002, 5–6, 9).

*Aretinsko sigilato* predstavlja krožnik s peresnim okrasom in reliefno nalepko (sl. 4: 12), ki sodi v obliko Consp. 20.3. Ta oblikovna različica ima še nekatere značilnosti razvojno starejše oblike Consp. 18, ki v drugih različicah skupine Consp. 20 niso izražene (Conspectus, 2002, 86–87). Zaradi stopnice med ostenjem in dnom smo uvrstili dva krožnika (sl. 5: 1–2), od katerih ima eden tudi nalepko z motivom delfinčka, k obliki 21.2. K obliki Consp. 20.3 ali 21.2 smo lahko uvrstili še en odlomek (sl. 4: 10). Obliki Consp. 20.3 in 21.2 sodita v poznoavgustejsko in tiberijsko obdobje (Conspectus, 2002, 82, 86–89; prim.: Schindler, Scheffenegger, 1977, t. 57; Zabehlicky-Scheffenegger, 1998, sl. 3: 2).

Ustje krožnika z nalepko (sl. 4: 11) kaže značilnosti razvojno nekoliko mlajše oblike Consp. 20.4 in ga lahko datiramo od poznotiberijskega časa dalje (Conspectus, 2002, 86).

Skodelica (sl. 4: 9) s peresnim okrasom na ustju sodi v obliko Consp. 37.1, ki se je uveljavila v tiberijskem obdobju in bila v rabi do sredine 1. st. (Conspectus, 2002, 116).

V *padski sigilati B* je bilo izdelanih več krožnikov oblike Consp. 18.2 (sl. 5: 3–9). Krožnik

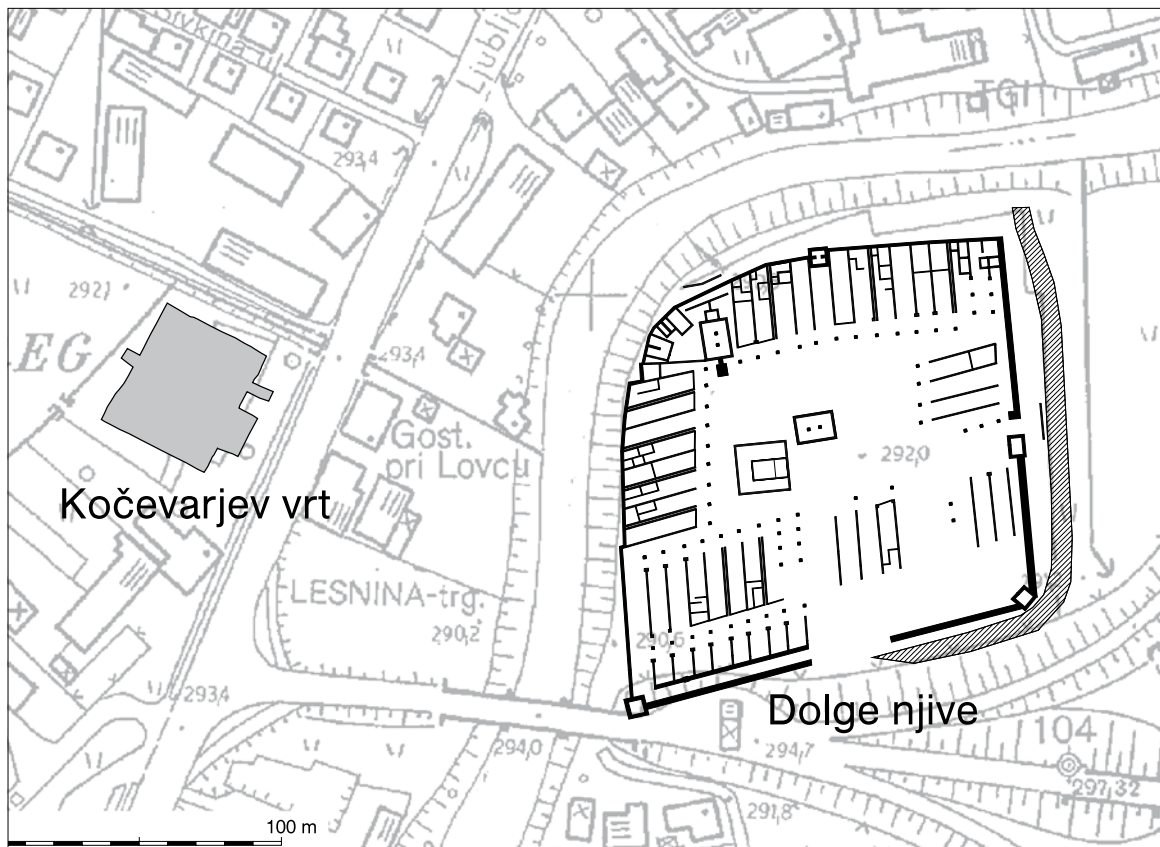

Slika 1: Vrhnika. Izkopavanja na Kočevarjevem vrtu leta 2005 in ostanki rimske naselbine na Dolgih njivah. M. = 1 : 5000.

Consp. 18 je vodilna oblika poznoavgustejskega časa. Pojavi se v zadnjem desetletju pr. Kr., v tiberijskem obdobju pa se postopno preoblikuje v mlajšo obliko Consp. 20 (Conspectus, 2002, 82; Roth-Rubi, 2006, 33). Žig lončarja (FLAVI; sl. 5: 3) v pravokotnem okvirju tudi kaže na avgustejski čas (Conspectus, 2002, 147–148).

Odlomek krožnika (sl. 5: 10) sodi verjetno k razvojno mlajši obliki Consp. 20.4, ki se uveljavi okoli 30 po Kr. (Conspectus, 2002, 86).

Ožje neopredeljivi so odlomki krožnikov z zaobljenimi ustji (sl. 5: 11–12; Consp. 4 ali 6).

Skodelici Consp. 22.6 (sl. 6: 6, prežgana) in Consp. 24.3 (sl. 6: 3) sodita k oblikam, ki so značilne za padske delavnice v srednje in poznoavgustejskem času (Conspectus, 2002, 90, 94). Skodelici (sl. 6: 4–5) uvrščamo v obliko Consp. 26.1, kar ju postavlja v prvo polovico 1. st. (Conspectus, 2002, 98).

V padski sigilati B so bili izdelani še sigilatni vrči (sl. 6: 10–12), skodelica (sl. 6: 7) ter dna

skodelice (sl. 6: 9), krožnika (sl. 6: 2) in pladnja s pravokotnim žigom STRATOR (sl. 6: 1; verjetno lončar Strato; Oxé, Comfort, Kenrick, 2000, št. 1998).

Iz severne Italije je prišla še skodelica vrste Sarius (sl. 6: 8). Tam so jih delali v celotnem avgustejskem obdobju in množično še v drugem in tretjem desetletju 1. st. po Kr. (Schindler-Kaudelka, 1980; Schindler-Kaudelka, Schneider, 1998a, 305–313; Schindler-Kaudelka, 2000, 62).

#### Keramika tankih sten

Skupino keramike tankih sten predstavljajo izključno skodelice. Prevladuje siva keramika z obliko vključkov in grobo površino (sl. 7: 1–9, 11), ki ustreza izdelku C s Štalenske gore. Ta vrsta, ki so jo izdelovali v severnoitalskih lončarskih delavnicah, je na Štalenski gori redka v avgustejskem času in zelo številna od zgodnjeteriberijskega obdobja dalje (Schindler-Kaudelka,

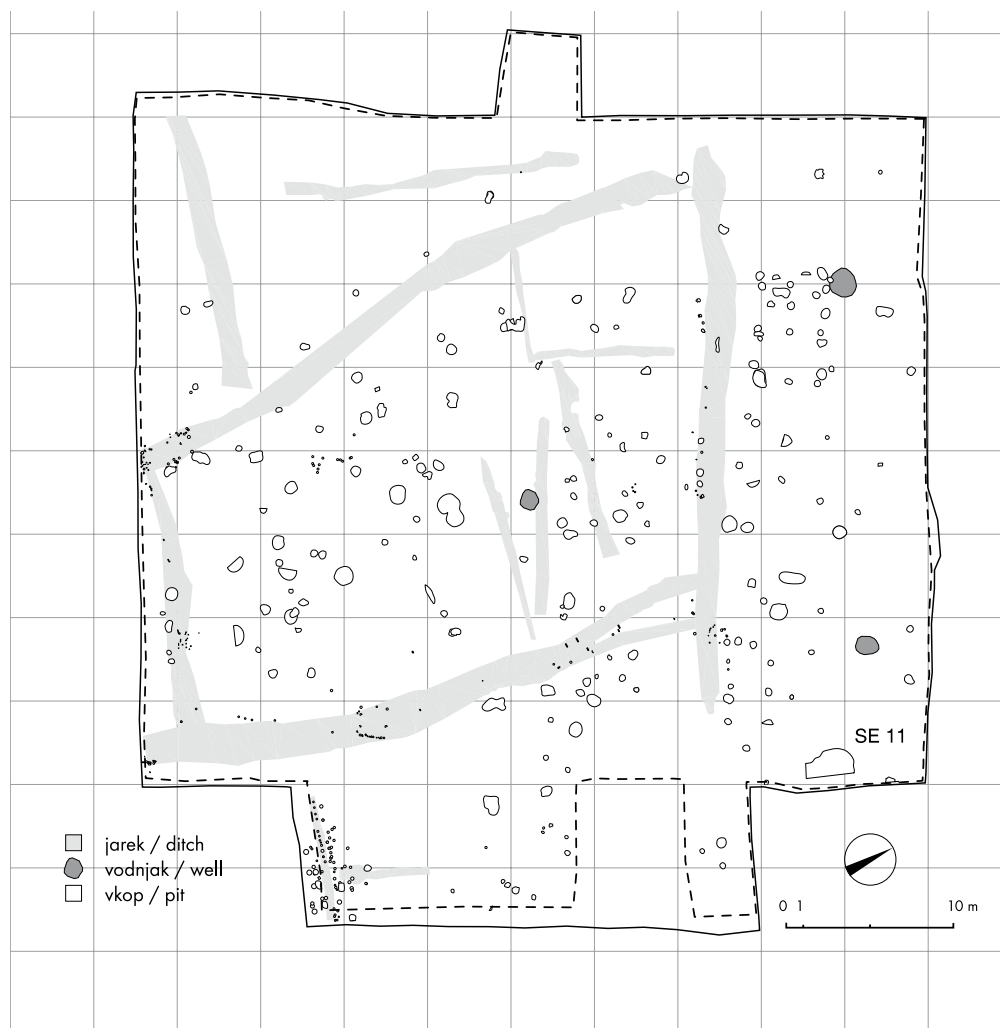

Slika 2: Vrhnika. Ostanke jarkov in jam na Kočevarjevem vrtu. Lega polnila jame SE 11. Faza lesene naselbine iz konca 1. st. pred Kr. in iz prve polovice 1. st. po Kr. M. = 1 : 500.

1975, 31–32, 173–176; Schindler-Kaudelka, Schneider, 1998b, 398–399). V skupku SE 11 prevladujejo neokrašene polkrožne skodelice (sl. 7: 1–8), ena je okrašena z žlebom (sl. 7: 9), enkrat pa se pojavi barbotinski okras (sl. 7: 11).

Skodelica, okrašena z vrezanim in žigosanim okrasom trikotnikov (sl. 7: 12), je izdelana iz trde, temno sive, prečiščene keramike, podobne izdelku D s Štalenske gore (Schindler-Kaudelka, 1975, 32–33; Schindler-Kaudelka, Schneider, 1998b, 399).

Oksidacijsko žgana keramika s temno rdečim premazom in z okrasom nalepljenih lusk (sl. 7: 10) se pojavlja velikih količinah na Štalenski gori (izdelek F, oblika 116) po avgustejškem obdobju - predvsem v drugi četrtini 1. st. po Kr. (Schindler-Kaudelka, 1975, 33–34,

121; Schindler-Kaudelka, Schneider, 1998b, 400–401). Fragmenti iz oksidacijsko žgane keramike brez premaza so okrašeni z rebri in koleščkanim okrasom (sl. 7: 13). Oksidacijsko žgana keramika tankih sten je značilna predvsem za italške delavnice, ki ležijo južno od Bologne (Schindler-Kaudelka, 1975, 173–175; Schindler-Kaudelka, Schneider, 1998b, 393).

#### Oljenke

V sklopu se pojavljajo izključno volutne oljenke z reliefno okrašenim diskom (sl. 4: 1–8), ki so jih izdelovali od srednjeavgustejškega obdobja dalje (npr. različice Loescheke I, IV in VIII; Farka, 1977, 54–58, 66–67, 76). Keramika je mehka, bež ali oranžne barve. Dva



odlomka imata ostanke temno rdečega prema-za (sl. 4: 6–7). Keramika je po značilnostih podobna fakturama F 12 in F 12\* iz Petovione, za kateri Janka Istenič domneva izvor v Italiji (Istenič, 1999, 89–90, 160–165).

#### Keramični balzamariji

Keramični balzamariji (sl. 8: 1–4) so dveh oblik: hruškasti na majhni stojni ploskvi (sl. 8: 1) in vretenasti na visoki nogi (sl. 8: 3–4). Keramika je svetla (bež ali oranžna), prečiščena. V notranjosti, na ustju in deloma na vratu pa so bili balzamariji praviloma prevlečeni s temnim premazom (Roth-Rubi, 2006, 93–94). Tovrstni balzamariji so običajni v zgodnjericimskih sklopih (prim. npr. Štalenska gora: Schindler-Kaudelka, 1975, 219–222). Njihov izvor lahko iščemo v sredozemskem prostoru, na območjih pridelave vsebin (Roth Rubi, 2006, 94).

#### Vrči

Prevladujejo trebušasti vrči brez vratu, s širokim ustjem in dvema ročajema (sl. 8: 5–7, 9). Trije primerki imajo podobno skledičasto ustje, okrašeno z žlebom (sl. 8: 5–7; prim. Schindler-Kaudelka, 1989, 43–44, t. 26: 26–28).

Odlomke ustij (sl. 8: 8, 10–12) morda lahko uvrstimo med velike dvoročajne vrče Dressel 28, za katere je značilen obroč na vratu (Schindler-Kaudelka, 1989, 40–42, t. 18–22).

K vrčem nedoločljivih oblik sodijo tudi različni odlomki ročajev (sl. 8: 13–17) in dna (sl. 9: 1–4) iz prečiščene, oksidacijsko žgane gline.

Način izdelave in oblike vrčev izvirajo iz Italije (Schindler-Kaudelka, 1989, 16–19). Zelo verjetno so tudi vrhniški primerki prišli od tam.

#### Italaska kuhinjska keramika

V sklop grobe kuhinjske keramike, ki izvira z italškega polotoka, sodita samo dva odlomka. Rob dna z žlebovi in rdečim premazom v notranjosti (sl. 9: 6) predstavlja ostanek pekača (Schindler-Kaudelka, 1986). Veliki, nepremazani in oksidacijsko žgani pokrovi (sl. 9: 5) pa so bili v rabi za pokrivanje pekačev (Schindler-Kaudelka, 1986, 285).

#### Jugovzhodnoalpska kuhinjska keramika

##### Pokrovi

Najdeno je bilo večje število pokrovov, ki so si zelo podobni po zvrsti keramike in obliki. Keramika je siva lisasta in zelo trda, s številnimi svetlimi primesmi, različnih velikosti. Površina je gladka in nekoliko porozna. Narejeni so bili na lončarsko vreteno, notranjost pa je bila dodelana na roko. Dva pokrova sta bila zunaj prevlečena s črnim smolnatim premazom (sl. 9: 14–15), podobno kot ustja posameznih loncev (sl. 11: 13; 12: 5, 9).

Ustje pokrovov je razcepljeno z globokim žlebom, ki omogoča boljše prileganje pokrova na lonec ali skledo. Notranji in zunanji rob ustja sta poravnana (sl. 9: 15; 10: 1, 3), lahko pa je višji notranji (sl. 10: 2, 5) ali pa zunanji rob (sl. 10: 4, 6–7). Pokrovi so imeli gumbast držaj (sl. 9: 13–14). Enkrat je v sredini gumba ohranjena odprtina za izpust pare (sl. 9: 14). Stene pokrovov so bile okrašene s po dvema vodoravnima žlebovoma. Večkrat so na stenah ohranjeni znaki, vrezani z ostrim orodjem pred žganjem (sl. 9: 15; 10: 1–4).

Gre za skupino pokrovov značilnih oblik, katerih posebnost so vrezani lončarski znaki. Veliko jih je bilo najdenih na Štalenski gori na Koroškem, v celotnem obdobju nasebine - se pravi v avgustejskem času in v prvi polovici 1. st. po Kr. Groba keramika z lončarskimi znaki, v katero sodijo predvsem trinožniki in pokrovi, deloma pa tudi lonci, je bila razširjena v južnem Noriku, uporabljali pa so jo tudi v Ljubljanski kotlini in na Dolenjskem (Schindler-Kaudelka, Zabelecky-Scheffenegger, 1995, 183; Zabelecky-Scheffenegger, 1997, 129–132; prim. Zeidler, 2003). Najdba z Vrhnike se dobro sklada z že znano sliko razširjenosti skupine in datacijo. Enotni videz pokrovov iz skupka SE 11 pa kaže na njihovo sočasnost oziroma celo na nastanek v isti delavnici.

##### Lonci

Lonci so izdelani iz temno sive lisaste keramike, ki ima včasih tudi rjave lise. Zelo je trda, z gladko, nekoliko porozno površino. Ima šte-



Slika 3: Polnilo jame SE II. Foto: E. Lozić, arhiv ZRC SAZU.

vilne bele primesi, večinoma različnih velikosti. Lonci so bili dodelani na roko (npr. sl. 11: 3–4; 12: 12–20), včasih morda tudi v celoti narejeni na roko (sl. 12: 11).

Večinoma so jajčaste oblike, z rahlo navzven izvihanim ustjem. Rob ustja je lahko preprosto odrezan (sl. 11: 1, 4–7, 15; 12: 1–4), opremljen z enim žlebom (sl. 11: 2–3, 10–14; 12: 9–10), z dvema žleboma (sl. 12: 7–8) ali pa malo razširjen (sl. 11: 8–9; 12: 5–6). Izvihano ustje navadno ni okrašeno, zunanje stene trupa pa so rahlo navpično (sl. 11: 1–5; 12: 6, 12–18) ali, redkeje, vodoravno metličene (sl. 11: 10, 13, 15; 12: 11). Včasih imajo lonci širše navpične žlebove (sl. 12: 7, 19). Večkrat smo opazili potege z metli-

častim orodjem tudi v zgornjem delu notranjosti posode (sl. 11: 1, 5–6, 12, 15; 12: 4–5). Posamič se poleg metličenja pojavlja globok vrezan okras (sl. 11: 5, 15).

Ustja treh loncev (sl. 11: 13; 12: 5, 9) so bila na zunanji strani premazana s črno barvo, kar jih povezuje s črno premazanima pokrovoma (sl. 9: 14–15).

Jajčasti lonci z rahlo izvihanim ustjem in metličeno površino so pogosti na zgodnjem rimskih najdiščih Ljubljanske kotline: npr. v Emoni (Plesničar-Gec, 1977, 37–42, t. 4; Vičič, 1994, 34, t. 8: 9–12, 15; 14: 6–7, 11–12 [od srednjegustejskega obdobja do sredine 1. st. po Kr.]; Vičič, 2002, t. 6: 2–4, 6, 8 [poznoavgustejsko];

Gaspari, 2010, 78–79, t. 5: 9530; 20: 8308, 8737 [poznoavgustejsko in tiberijsko obdobje]) in na Dolgih njivah na Vrhniki (Horvat, 1990, 125, 228). Podobni lonci pa se pojavljajo tudi še pozneje, skozi vse rimsko obdobje (Plesničar Gec, 1977, 37–42, t. 4).

### Lončki

Najdeni so bili tudi odlomki majhnih posod iz grobe temno sive keramike s številnimi primesmi (trda keramika: sl. 9: 7–8; mehka keramika: sl. 9: 11–12), ki so podobni tako loncem kot tudi čašam iz keramike tankih sten, le da imajo debelejša ostenja.

Majhni posodi (sl. 9: 9–10) po vrsti keramike (trda, temna, številne primesi), dodelavi na roko in po okrasu navpičnega metliččenja z vrezi in odtisi, ki so razvrščeni v obliki smrekove vejice, spominjata na večje grobe lonce. Odlomljen ročaj na enem od primerkov (sl. 9: 9) kaže, da gre za skodelico.

### Amfore

Največ je amfor za olje vrste Dressel 6B s klasičnim skledičastim ustjem (sl. 13: 1–4; v skupino sodi verjetno tudi dno sl. 13: 5), kakršna so značilna od avgustejskega do flavijskega obdobja. Amfore tega tipa so izdelovali v Istri in v Padski nižini (Carre, Pesavento Mattioli, 2003a, 273–275; Carre, Pesavento Mattioli, 2003b, 460–467; Maggi, 2007, 124–127; Cipriano, 2009). Amfora (sl. 13: 1) ima na ustju žig VARI PACCI (različica, pri kateri je izpuščen končni I). Amfore z žigi VARI PACCI izvirajo iz avgustejskih sklopov. Zgoščene so na območju Verone, Padove in Altina, drugače pa so razširjene po vsej Padski nižini in v vzhodnih Alpah (Cipriano, Mazzocchin, 2000, 150–160). Arheometrične analize kažejo, da gre za posebno skupino, ki so jo izdelovali na vznožju Alp v Benečiji (Possagno) ali pa v Apeninih (Monte Piana) v pokrajini Emilia (Cipriano, Mazzocchin, 2000, 150–160; Cipriano, Mazzocchin, 2004; Zanco, Mazzocchin, Cipriano, 2005; Cipriano, 2009, 181–183; Mazzoli, Maritan, Pesavento Mattioli, 2009, 240, 246–251).

Amfore za vino Dressel 2–4 z značilnimi dvojnimi ročaji (sl. 14: 1–4) so bile izdelane v keramiki, ki nakazuje njihov izvor na jadranskem prostoru (Maggi, 2007, 123).

K eni od oblik jadranskih amfor sodita tudi pokrovčka, eden narejen v kalupu (sl. 13: 7), drugi izsekan iz stene druge amfore (sl. 13: 8; prim. Horvat, 1997, 77–82; Zulini, 2007).

Odkriti so bili vsaj trije primerki majhnih enoročajnih amfor iz rjave oziroma malo rdečkaste keramike, z močnimi primesmi sljude (sl. 15: 6–9). Te amfore sodijo v veliko skupino, poimenovano Agorà F 65–66 oziroma MRA 3, ki so jo izdelovali na zahodu Male Azije do 4. st. Pri primerkih z Vrhnike gre za zgodnjo obliko, značilno za avgustejsko obdobje in 1. st. po Kr. (Robinson, 1959, 17, t. 2: 65–66; 41: 65; Martin Kilcher, 1994, 440–441, oblika Augst 55; Lemaitre, 1997, 311–313; uvoz na severnojadranski prostor: npr. Carre, 2007, 591; Auriemma, 2007, 146–147; Žerjal, 2008, 138).

Ostanki vsaj treh primerkov amfor (sl. 15: 1–5) sodijo k vrsti Camulodunum 189 (imenovani tudi korenčkaste amfore). Njihov izvor na siro-palestinskem območju je bil potrjen s kemičnimi analizami. Po napisih sodeč so vsebovale različno vloženo sadje, kot so dateljni in fige, morda tudi oljke. Na zahodu in severu imperija so pogoste od poznotiberijskega oziroma zgodnjeklavdijskega časa dalje, v zgodnjem 2. st. pa izginejo (Schimmer, 2009, 65–66; v Akvileji: Carre, 2007, 591–592).

Več odlomkov amfor ni bilo podrobneje opredeljenih (sl. 13: 6; 14: 5–7).

### Datacija skupka

Skupek je vseboval veliko odlomkov padške sigilate B iz srednje in poznoavgustejskega časa: krožnike Consp. 18.2 (sl. 5: 3–9), skodelico Consp. 22.6 (sl. 6: 6), skodelico Consp. 24.3 (sl. 6: 3) in dno pladnja z žigom v pravokotnem okviru (sl. 6: 1). V prvo polovico 1. st. sodita dve skodelici Consp. 26. 1 (sl. 6: 4–5), v tiberijski čas pa odlomek krožnika Consp. 20.4 (sl. 5: 10).

Aretinska sigilata nastopa s krožniki iz poznoavgustejskega oziroma tiberijskega obdobja: Consp. 20.3 oziroma 21.2 (sl. 4: 10, 12; 5: 1–2). Od tiberijskega obdobja dalje so bili v

rabi krožniki Consp. 20.4 (sl. 4: 11) in skodelice Consp. 37.1 (sl. 4: 9). Oblike aretinske sigilate iz skupka torej kažejo razvojno nekoliko mlajše poteze kot večina padske sigilate B.

Po tipološko najmlajših kosih sigilate lahko datiramo polnilo jame v *tiberijsko obdobje*. Za tiberijski čas je značilna tudi vsa keramika tankih sten (sl. 7). Ostala keramika, ki jo sicer lahko po primerjavah datiramo v daljše obdobje, se dobro ujema z ožjo datacijo. Torej je gradivo časovno zelo enotno.

#### Funkcija in izvor posodja

Skupek sestavljajo oljenke, balzamariji, fino namizno posodje iz sigilate (pladnji, krožniki, skledice, vrči), fino namizno posodje iz keramike tankih sten (skledice), navadno namizno posodje (čaše, vrči), kuhinjsko posodje (lonci, pokrovi, pekač) ter amfore za olje, vino in vloženo sadje. Funkcije in dobra ohranjenost posod kažejo, da gre za gospodinjne ostanke, ki so verjetno prišli iz bližnjih stanovanjskih stavb.

Iz Italije sta prišli vsa fina namizna in navadna keramika. V Padski nižini sta bili narejeni padska sigilata B in večina keramike tankih sten, v Etruriji aretinska sigilata, iz Italije so verjetno tudi vrči in volutne oljenke. Po drugi strani pa so bili iz Italije uvoženi samo posamezni primerki kuhinjske keramike (pokrov in pekač; sl. 9: 5–6). Balzamariji izvirajo s širšega območja Sredozemlja. Amfore Dressel 6B kažejo, da je olje prihajalo iz vzhodne Padske nižine (žig VARI PACCI) in morda tudi iz Istre. Vino je izviralo deloma iz jadranskega območja (amfora Dressel 2–4) in deloma iz egejskega prostora (majhne enoročajne amfore). Iz vzhodnega Sredozemlja so uvažali vloženo sadje (amfore Camuludunum 189).

V fini in navadni namizni keramiki torej prevladujejo povezave s Padsko nižino, deloma pa tudi z drugimi deli Italije (aretinska sigilata). Skupek z Vrhnike pa tudi kaže, podobno kot druga najdišča v vzhodnih Alpah (Ehmig, 2009), da so bile v tiberijskem času odprte poti za trgovske izdelke (živila) vzhodnega Sredozemlja.

Posodje, uvoženo iz Italije in vzhodnega Sredozemlja, je podobno tistemu s Štalenske

gore na Koroškem (glej zgoraj). Tudi to ujemanje kaže, kako so bili trgovski tokovi, ki so iz Italije potekali po Jantarjevi poti preko Navporta, zelo podobni tistim, ki so oskrbovali središče Norika. Pri tem je Akvileja predstavljala najpomembnejše izhodišče trgovine na dolge razdalje za celotni jugovzhodnoalpski prostor (npr. Zaccaria, 1996; Vedaldi Iasbez, 2007).

Grobi kuhinjski lonci, ki jih srečamo v skupku z Vrhnike, so značilni za prostor osrednje Slovenije in torej izvirajo iz delavnic, ki so oskrbovale predvsem lokalno tržišče. Skupina pokrovov z znaki (sl. 9: 13–15; 10), ki so bili verjetno izdelani v lončarskih delavnicah južnega Norika, pa kaže na trgovanje z izbranimi vrstami grobe kuhinjske keramike znotraj širšega prostora vzhodnih Alp.

#### Primerjave s sklopi iz Emone

V Emoni, ki se je na začetku 1. st. po Kr. razvila v najpomembnejšo rimsko naselbino na širšem območju osrednje Slovenije (Šašel Kos, 1995, 234; Vičič, 2003), lahko pričakujemo zelo podobno drobno materialno kulturo kot v 20 km oddaljenem Navportu.

V današnji Ljubljani je bilo odkrito večje število stratigrafsko zaključenih sklopov iz avgustejskega obdobja in iz prve polovice 1. st. po Kr. Izvirajo z desnega brega reke Ljubljanice (Gornji trg), ki leži izven zidov kolonije Emone, ter z območja *intra muros* na levem bregu Ljubljanske (NUK II).

V Emoni je od srednjeavgustejskega obdobja dalje prevladovala uvožena italska keramika (Gornji trg 30, faza IIIa; Vičič, 1994, 33, sl. 4–8).

V leseni stavbi na *Gornjem trgu 3* je bila odkrita poznoavgustejska plast, ki je vsebovala tudi polizdelke bronaste rimske vojaške opreme (Vičič, 2002, 195–196, t. 2–5; 6: 1–8; 12–16; FMRSI 4, 1998, 85/14: 1–3, 5–10, 12–16). V plasti so bile najdene poznoavgustejske oblike sigilate (Vičič, 2002, t. 2: 2–12), med keramiko tankih sten prevladujejo oksidacijsko žgane skodelice (Vičič, 2002, t. 3: 1–7). Prisotne so amfora za vino oblike Dressel 2–4 (Vičič, 2002, t. 2: 1), amfore za olje Dressel 6B (Vičič, 2002, t. 4: 10–11) in amfora za ribje omake iz južne Španije

Dressel 7–11 (Vičič, 2002, t. 4: 9). Med kuhinjsko keramiko srečamo lokalno narejene grobe lonce (Vičič, 2002, t. 5: 11–14; 6: 2–8) in tudi iz Italije uvožene pekače s pokrovi (Vičič, 2002, t. 5: 7–10). Po tipih fine uvožene keramike je Gornji trg 3 nekoliko starejši kot skupek z Vrhniko. Na starejši čas pa kaže tudi odlomek lonca z izrazito latensko fakturo (Vičič, 2002, 195, t. 6: 1).

Gradivo *Faze IV iz Gornjega trga 30* izvira iz nekoliko daljšega obdobja, saj vsebuje tipe sigilate iz celotne prve polovice 1. st., najmlajše najdbe pa kažejo na zaključek po sredini 1. st. (Klavdijev novec [50–54 po Kr.], pečatna oljenka; Vičič, 1994, 34–35, t. 15–23). Ta sklop, ki je podoben skupku z Vrhniko, kaže močan uvoz iz severne Italije in iz širšega Sredozemlja, regionalne značilnosti pa zgoj v kuhinjski keramiki.

Znotraj obzidanega območja kolonije Emone, na izkopišču *NUK II*, je bilo odkritih več zaključenih sklopov iz prve polovice 1. st.

Na konec avgustejskega obdobja in na začetek Tiberijeve vlade je datirano več plasti, ki se vežejo na sam začetek gradnje kolonije Emone: *faza obsežnega nasipavanja oz. izravnave zemljišča* (predvsem SE 1135; Gaspari, 2010, 30–31, 33, 78, t. 4–5; 6: SE 1135) in *faza lesenih barak* tik pred zidavo (Gaspari, 2010, 78–79; t. 6: SE 2040; 7–11). Za obe fazi je značilna uvožena italaska keramika: padaska sigilata, keramika tankih sten in pekači. Amfore prihajajo z jadranskega prostora: za vino Lamboglia 2 / Dressel 6A (Gaspari, 2010, t. 9) in Dressel 2–4 (Gaspari, 2010, t. 8: 7129, 7127) ter za olje Dressel 6B (Gaspari, 2010, t. 7: 7751; 11: 8286). Domače kuhinjske keramike je malo (Gaspari, 2010, t. 5: 9530; 6: 7234, 8036), redki so kosi keramike s črnim premazom (Gaspari, 2010, 33), odkrit je bil en fin latenski lonec (Gaspari, 2010, t. 7: 7779). Ta sklop najdb je torej nekoliko starejši kot skupek z Vrhniko.

Tiberijske plasti z izkopišča *NUK II* so povezane z *gradnjo zidov Emone* (Gaspari, 2010, 78–79, t. 12–14) in s časom *takoj po gradnji zidov* (Gaspari, 2010, 78–79, t. 15–22). Prisotni sta padaska in aretinska sigilata. Med keramiko tankih sten prevladuje groba siva. Med kuhinj-

sko keramiko srečamo italaska pokrove in pekače ter grobe domače kuhinjske lonce. Pojavljajo se amfore Dressel 2–4, 6B in 7–11 (Gaspari, 2010, 56–57, 61, 64–65). Sestava gradiva iz teh dveh faz se odlično ujema s skupkom z Vrhniko. Ker pa gre na *NUK-u II* za več gradiva kot na Vrhniko, tudi srečamo več sigilatnih oblik, z žigi tako v pravokotnem okvirju kot tudi novimi žigi *in planta pedis*. Plasti vsebujejo še nekaj kosčkov starejše keramike s črnim premazom (npr. Gaspari, 2010, t. 14: 8116; 16: 8087), ni pa več keramike v latenski tradiciji.

Dejstvo, da sta bila Navport in Emona v prvi polovici 1. st. po Kr. pomembni rimski postojanki, središči močnega priseljevanja iz Italije in izhodišči romanizacije širšega prostora, se odraža tudi v zelo močnem uvozu iz Italije. Z zahoda je prihajala vsa fina namizna in navadna keramika ter del kuhinjske keramike. V amforah so uvažali olje, vino, konzervirane omake in vloženo sadje. Lokalnega oziroma regionalnega izvora pa je samo večina grobe kuhinjske keramike. Razlike med posameznimi sklopi iz Emone in Navporta, ki jih opazimo v fini keramiki, so predvsem kronološke narave. S časom se opazno spreminjata sigilata in keramika tankih sten. V avgustejskem obdobju prihaja uvoženo blago skoraj izključno iz severne Italije in Istre, nato pa se tržišče odpre bolj na široko. Na začetku tiberijskega obdobja začnejo uvažati večje količine aretinske sigilate, okrepi se uvoz prehrabnih izdelkov iz vzhodnega Sredozemlja. V poznoavgustejskih sklopih se še pojavljajo maloštevilni kosi latenske keramike, pozneje pa ne več.

### *Zahvala*

*Pri pripravi članka so pomagali trije sodelavci Inštituta za arheologijo ZRC SAZU: gradivo je zrisala Dragica Knific Lunder, načrte je zasnovala Lucija Lavrenčič, table in načrte pa je oblikoval Dragutin Valoh. Janka Istenič iz Narodnega muzeja Slovenije je kritično prebrala besedilo ter opozorila na napake in nedoslednosti. Povzetek je prevedel Alan McConnell-Duff. Vsem se iskreno zahvaljujem.*

Dodatek

Začasne inv. številke gradiva na slikah.

- Sl. 4: 11-90, 11-87, 11-84, 11-83, 11-82, 11-86, 11-88, 11-85, 11-59, 11-72, 11-171, 11-67.  
Sl. 5: 11-69, 11-70, 11-164, 11-54, 11-57, 11-65, 11-55, 11-71, 11-81, 11-73, 11-79, 11-80.  
Sl. 6: 11-58, 11-66, 11-60, 11-61, 11-62, 11-122, 11-63, 11-64, 11-56, 11-78, 11-77, 11-68.  
Sl. 7: 11-96, 11-95, 11-104, 11-107, 11-105, 11-106, 11-97, 11-100, 11-101, 11-99, 11-98,  
11-102, 11-103.  
Sl. 8: 11-94, 11-93, 11-91, 11-92, 11-120, 11-113, 11-142, 11-115, 11-119, 11-130, 11-129,  
11-141, 11-116, 11-117, 11-118, 11-143, 11-89.  
Sl. 9: 11-111a, 11-111b, 11-112, 11-108, 11-127, 11-123, 11-24, 11-29, 11-35, 11-50, 11-126b,  
11-126a, 11-19, 11-31, 11-1.  
Sl. 10: 11-7, 11-8, 11-4, 11-6, 11-5, 11-3, 11-2.  
Sl. 11: 11-34, 11-33, 11-40, 11-48, 11-47, 11-26, 11-39, 11-30, 11-38, 11-37, 11-41, 11-28,  
11-17, 11-32, 11-18.  
Sl. 12: 11-27, 11-22, 11-49, 11-25, 11-42, 11-46, 11-45, 11-43, 11-23, 11-44, 11-36, 11-16,  
11-15, 11-10, 11-13, 11-11, 11-20, 11-21, 11-14, 11-12.  
Sl. 13: 11-145, 11-146, 11-127a, 11-128, 11-131, 11-121, 11-166, 11-125.  
Sl. 14: 11-144, 11-136, 11-133, 11-132, 11-167, 11-147, 11-124.  
Sl. 15: 11-138, 11-135, 11-137, 11-140, 11-139, 11-134, 11-109, 11-110, 11-114.

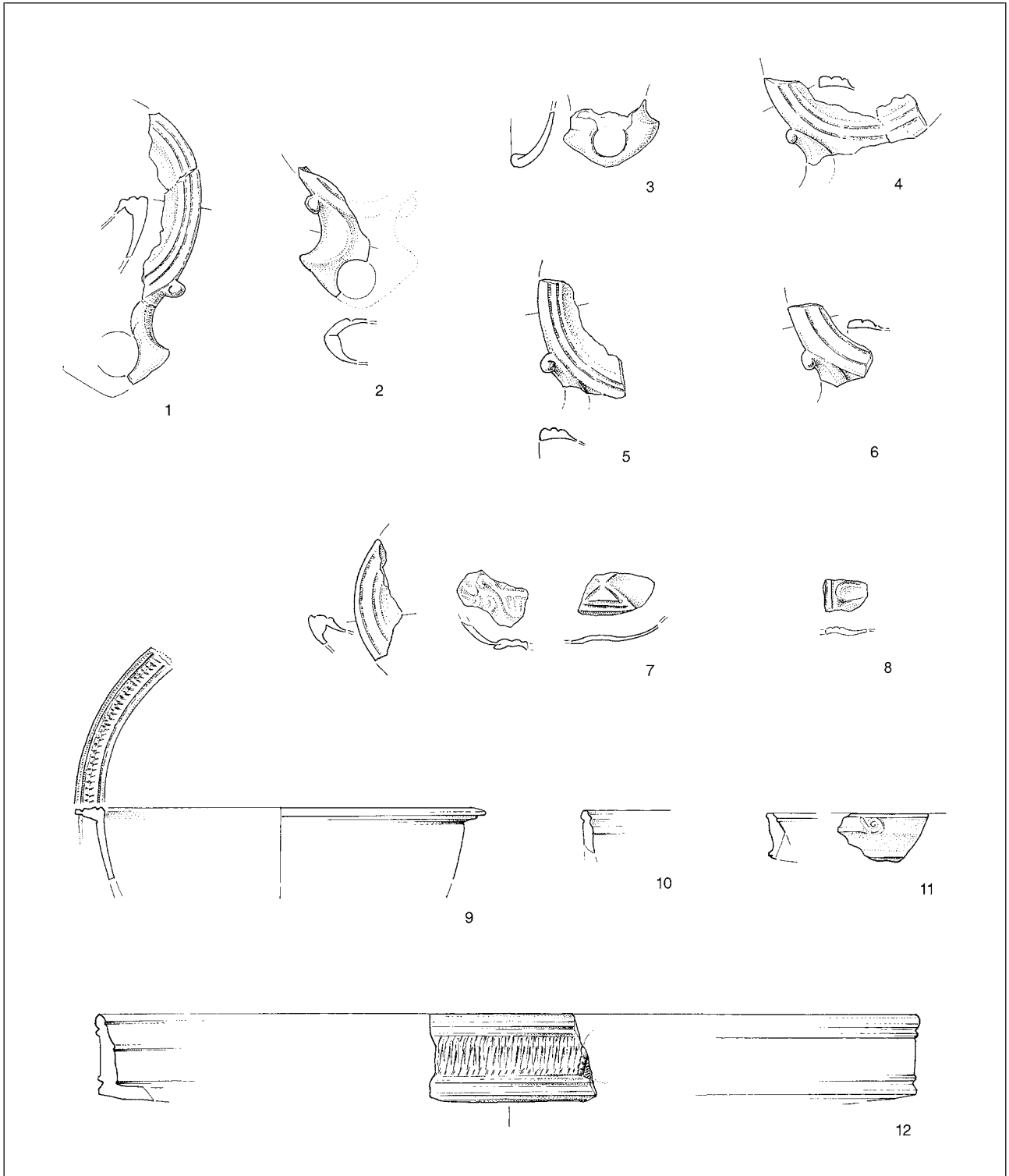

Slika 4: Vrhnika, Kočvarjev vrt, SE 11. Keramika, M. = 1 : 2.

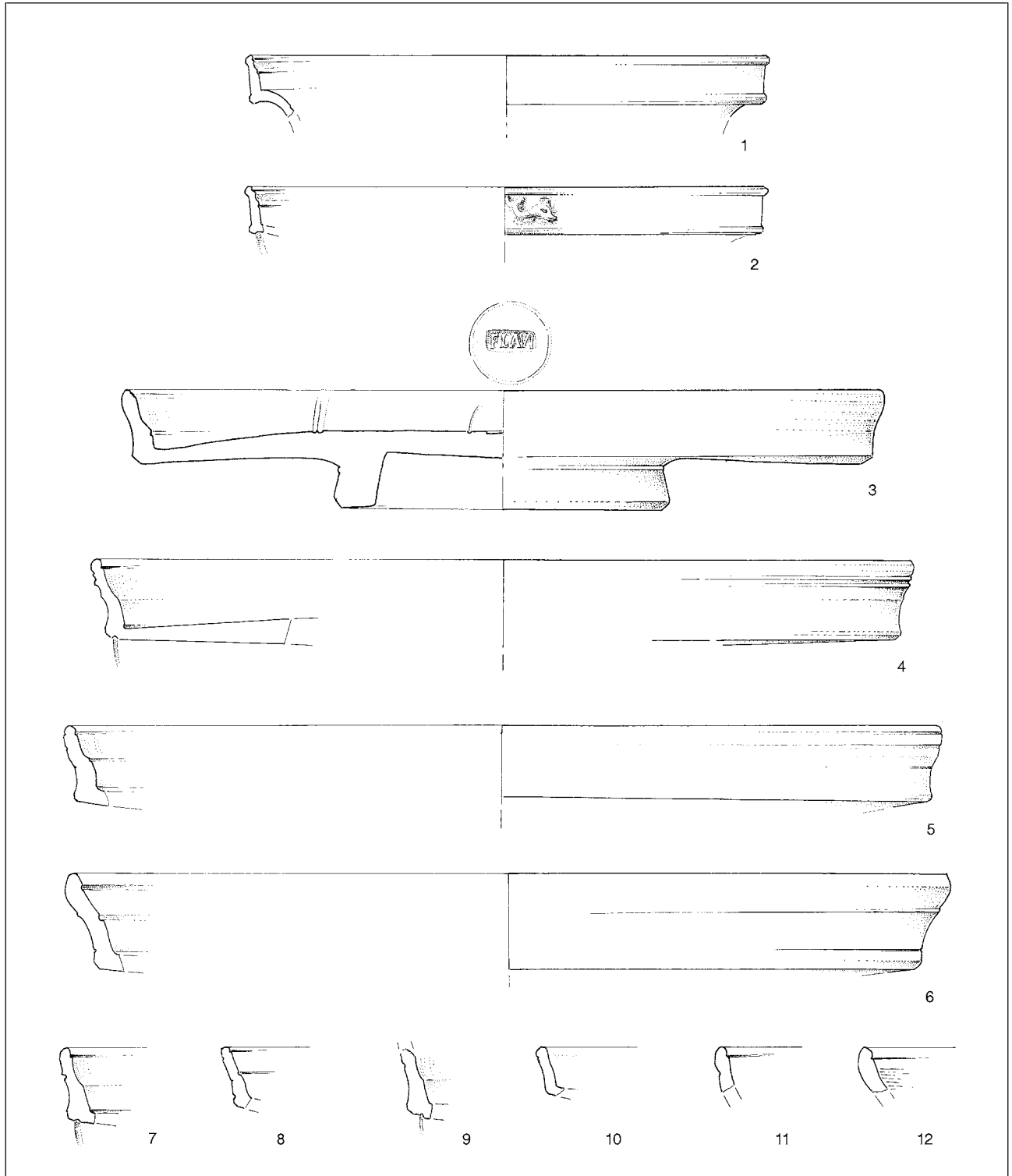

Slika 5: Vrhnika, Kočevarjev vrt, SE 11. Keramika, M. = 1 : 2.



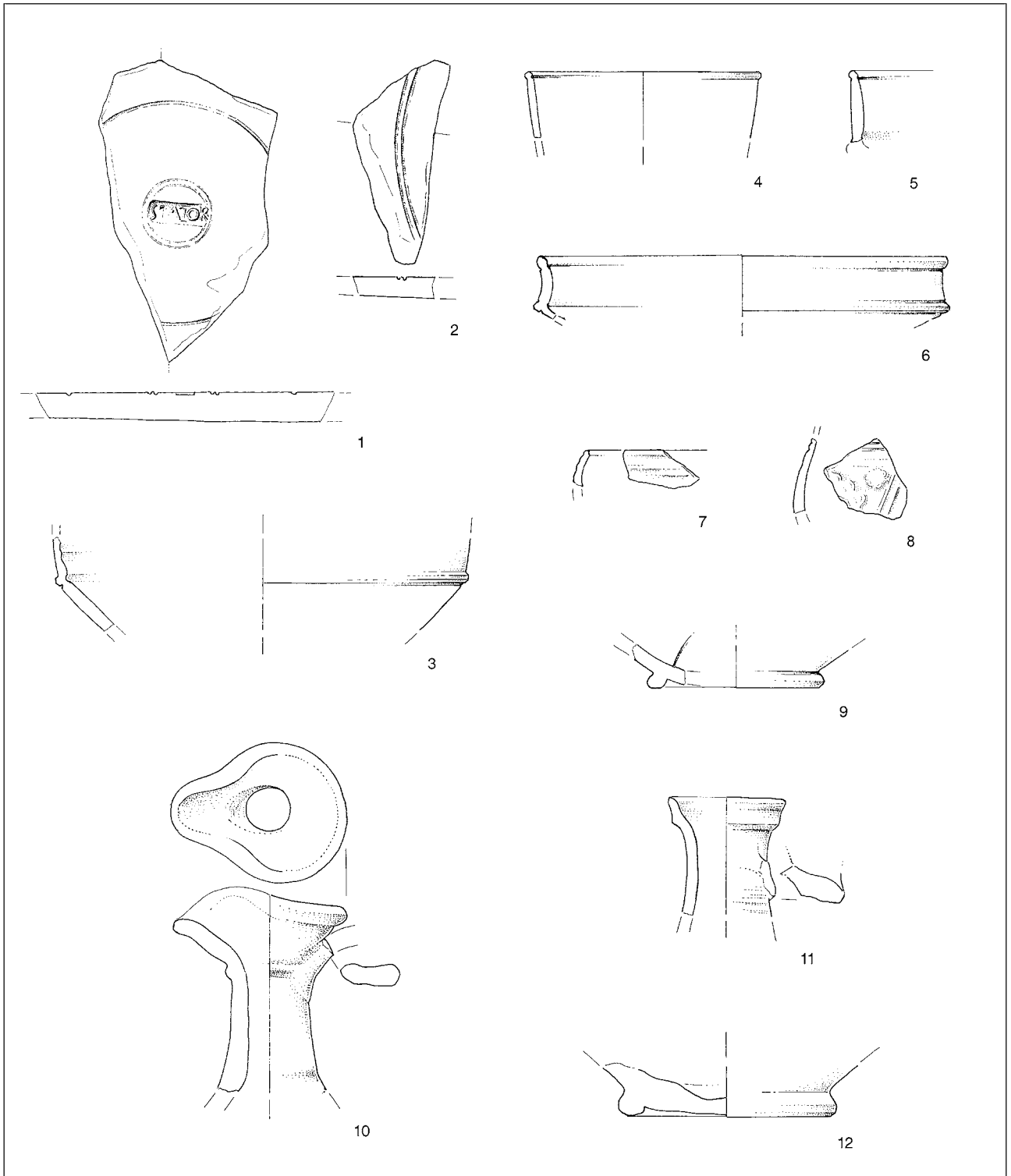

*Slika 6: Vrhnika, Kočevarjev vrt, SE 11. Keramika, M. = 1 : 2.*

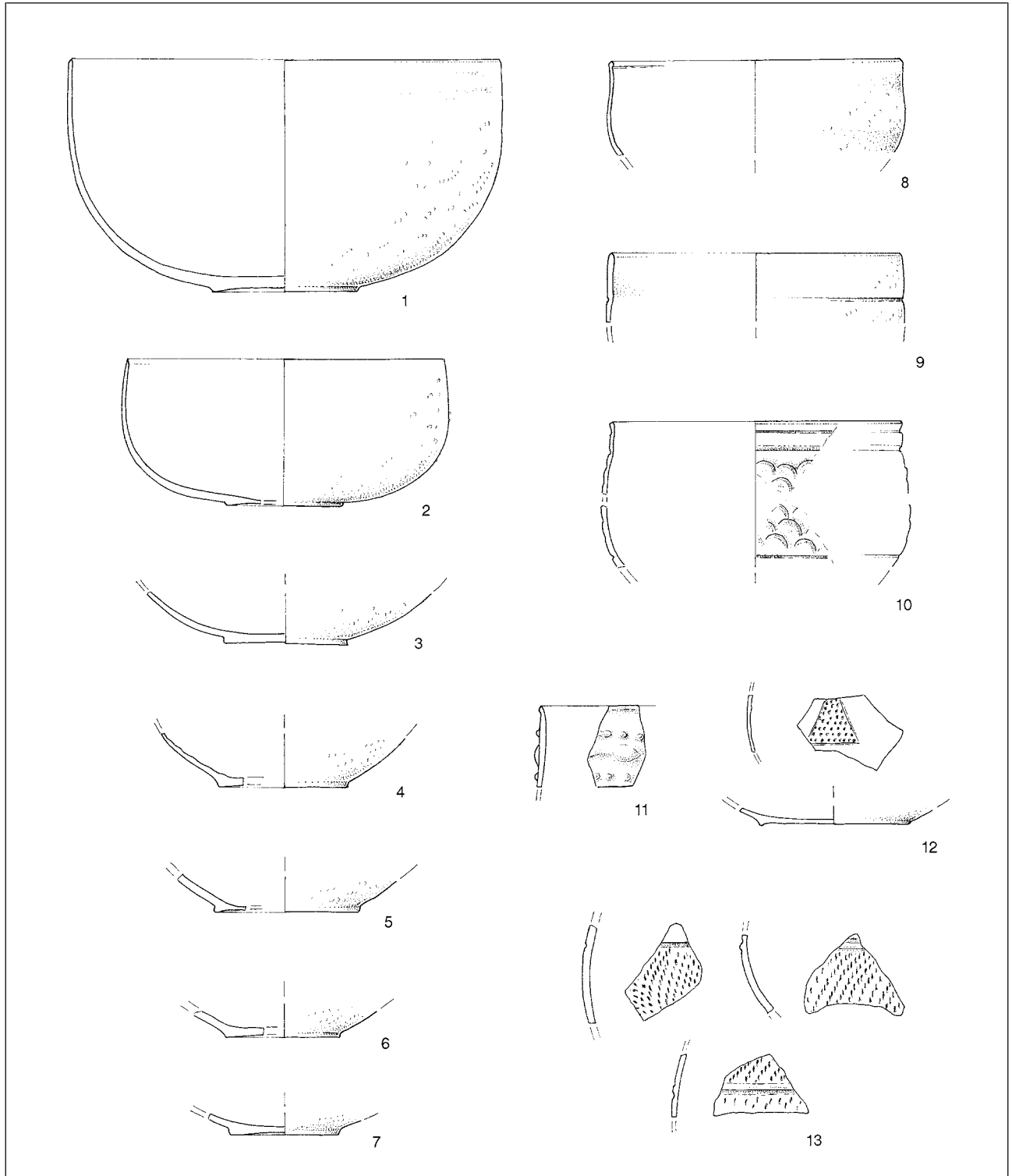

Slika 7: Vrhnika, Kočvarjev vrt, SE II. Keramika, M. = 1 : 2.

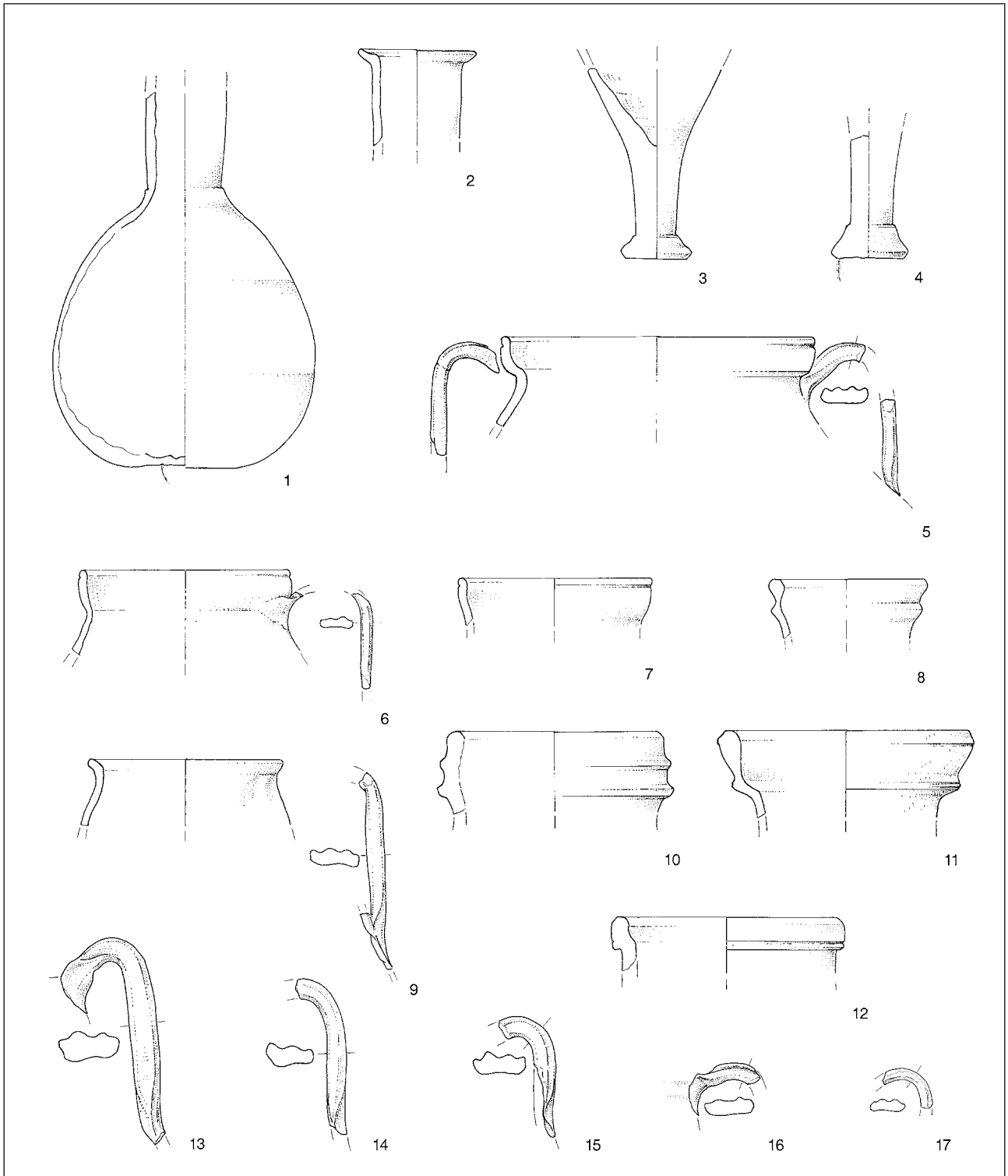

*Slika 8: Vrhnika, Kočvarjev vrt, SE 11. Keramika, M. 1–4 = 1 : 2; 5–15 = 1 : 3.*

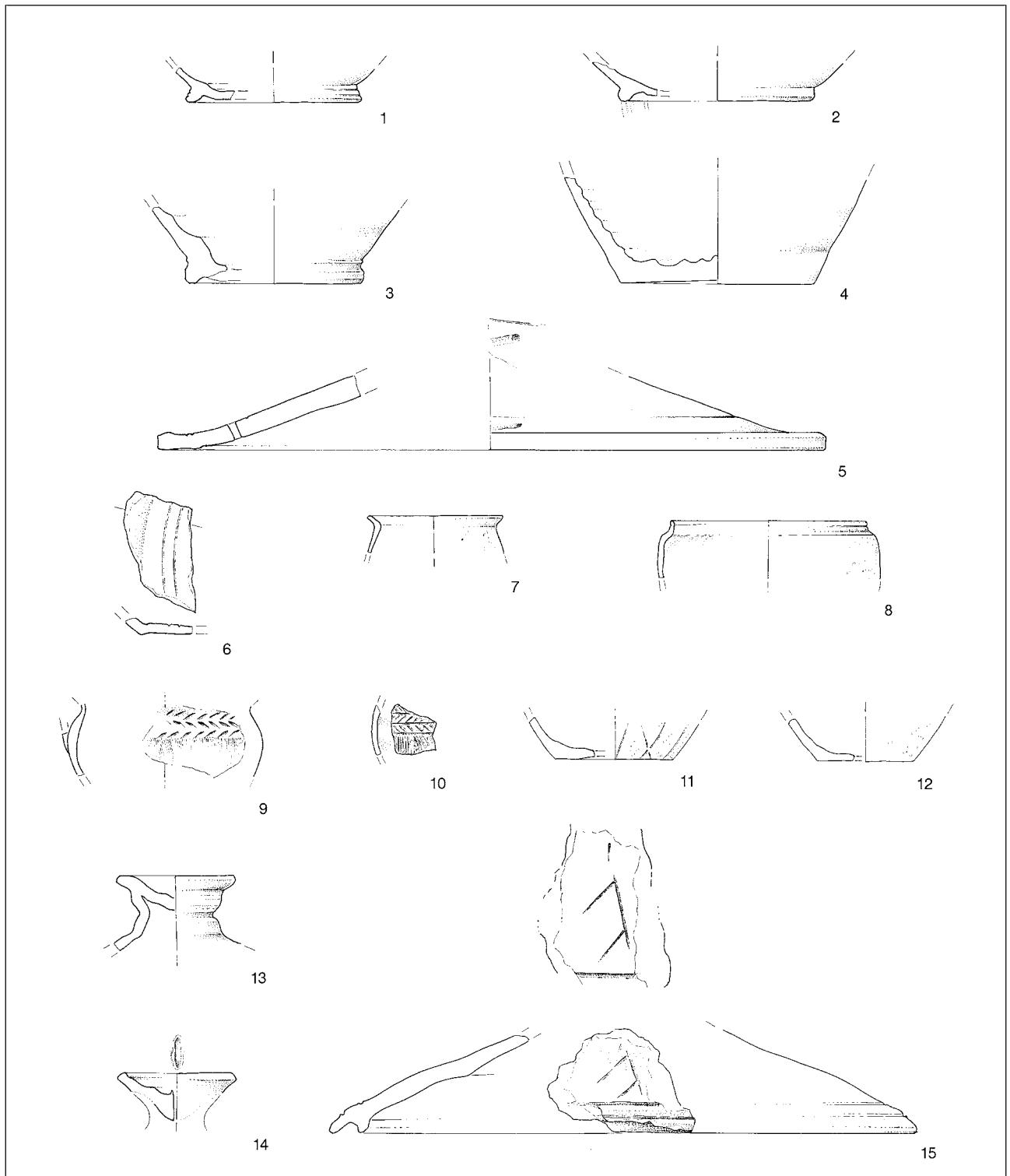

Slika 9: Vrhnika, Kočvarjev vrt, SE 11. Keramika, M. = 1 : 3.

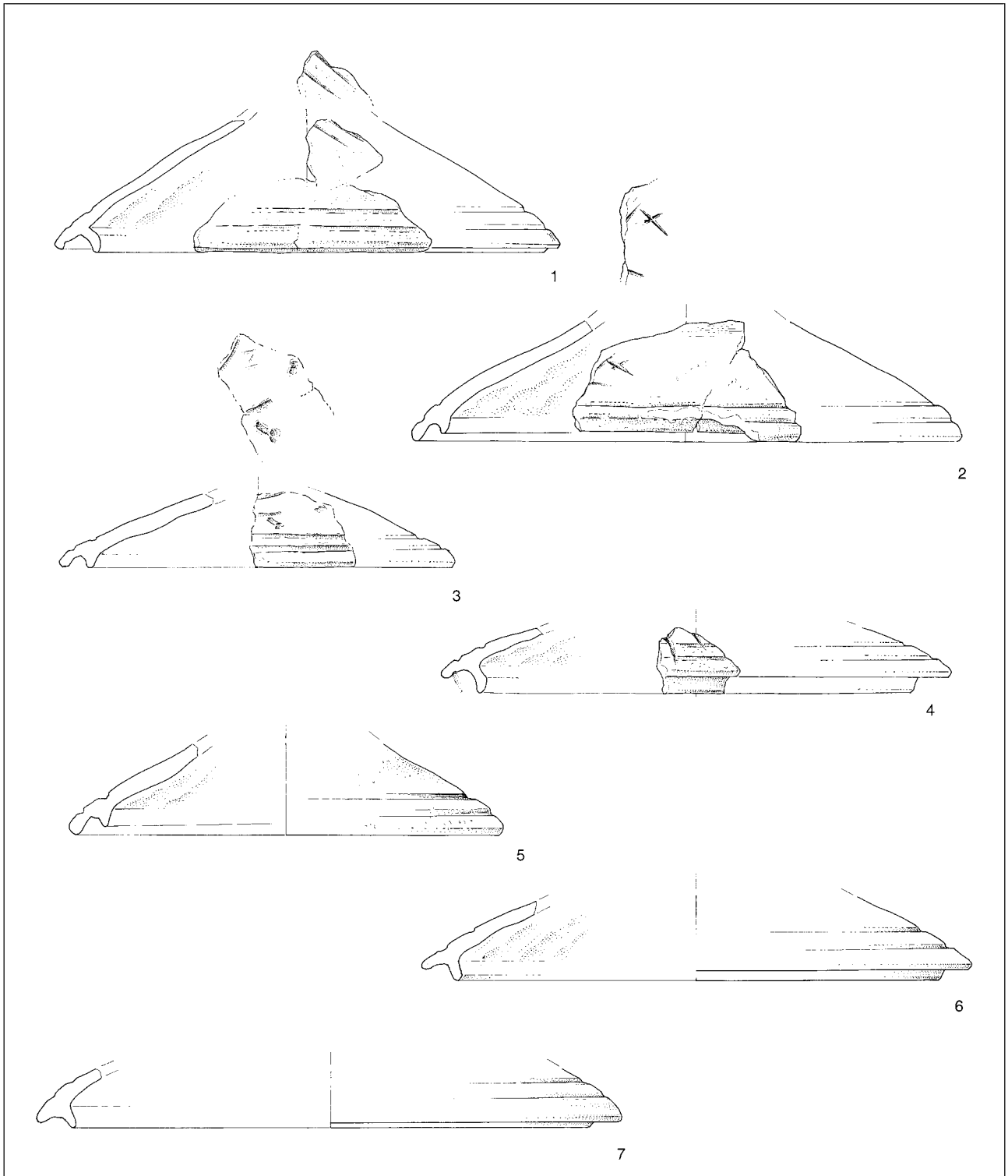

*Slika 10: Vrhnika, Kočevarjev vrt, SE 11. Keramika, M. = 1 : 3.*

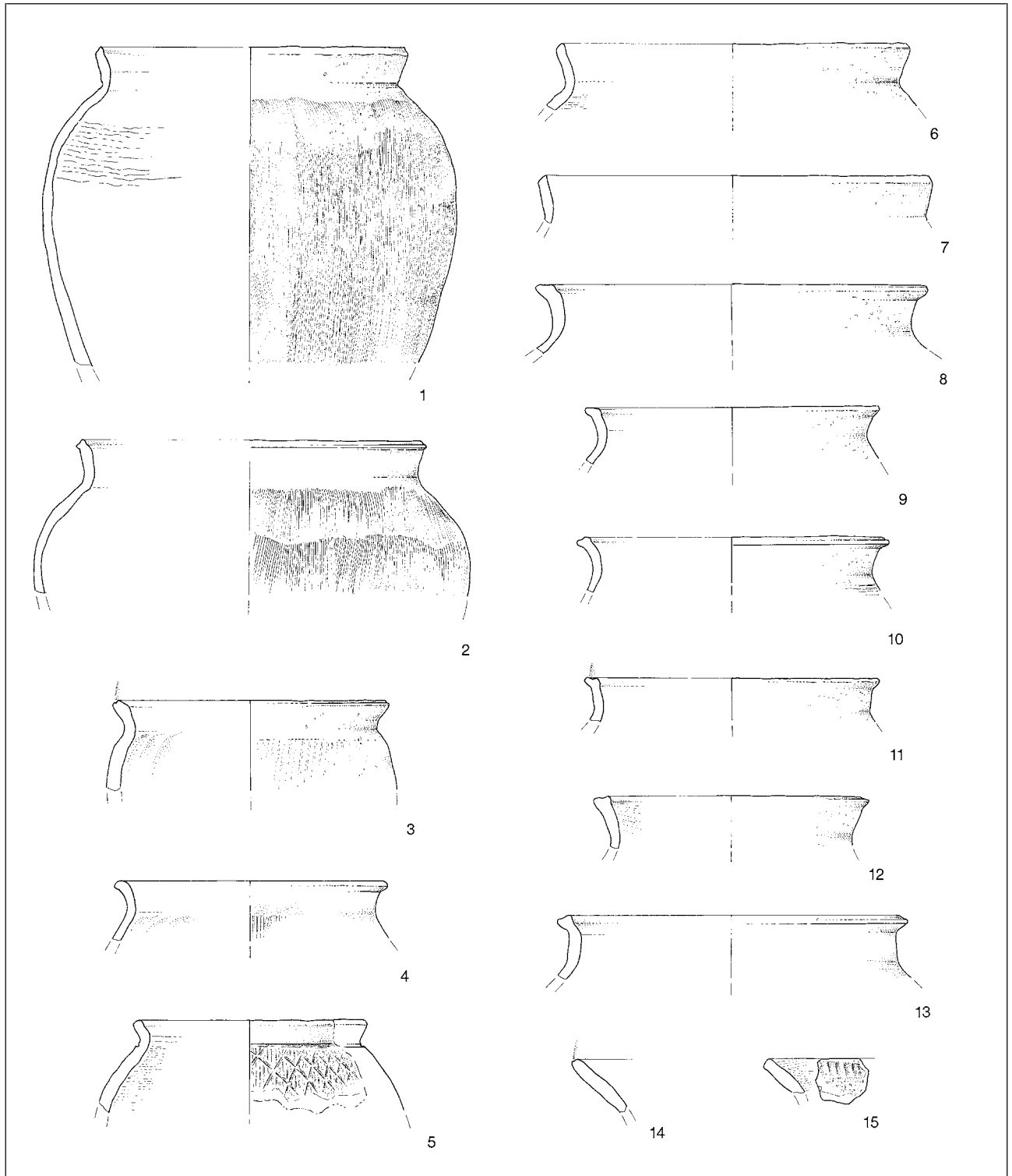

Slika 11: Vrhnika, Kočevarjev vrt, SE II. Keramika, M. = 1 : 3.

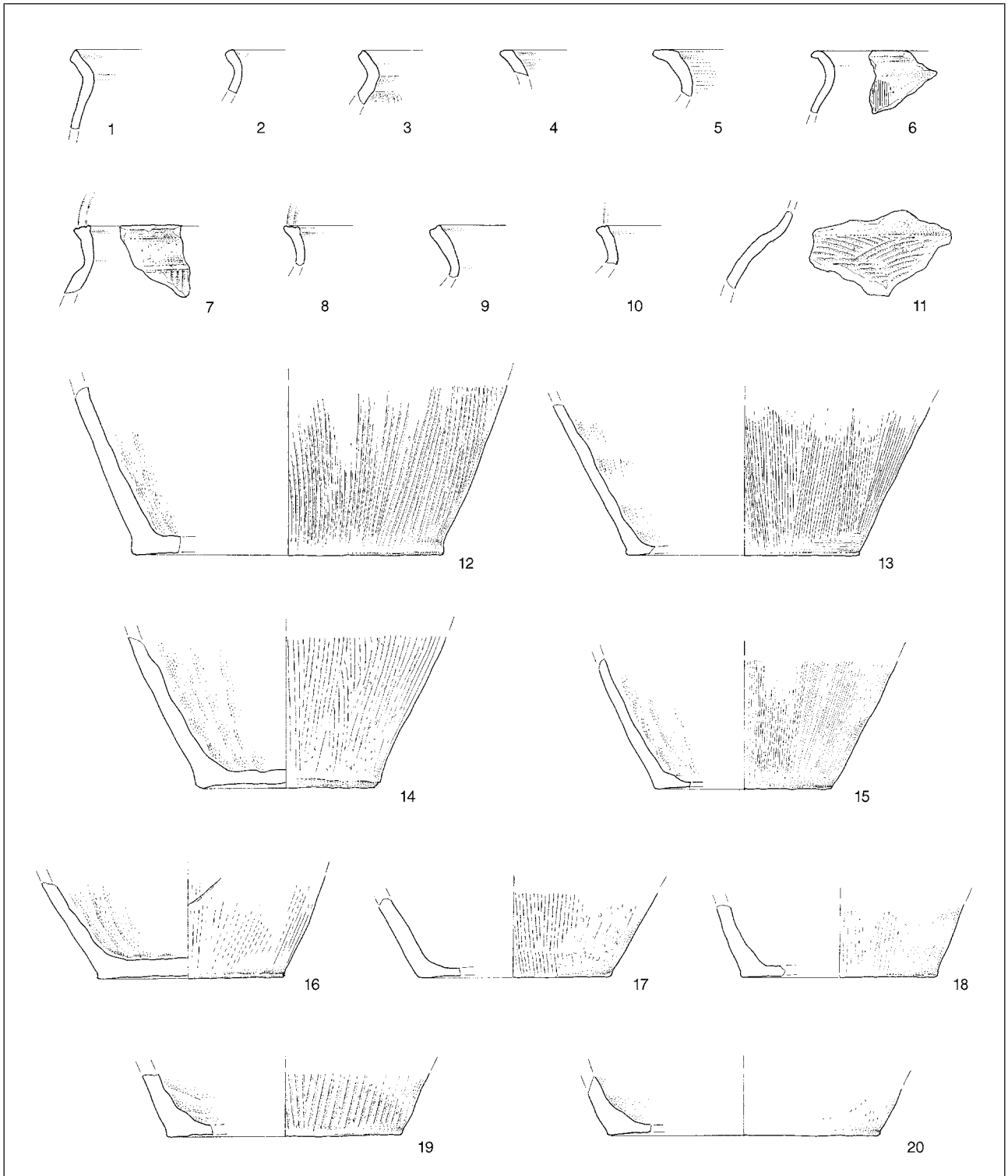

*Slika 12: Vrhnik, Kočevarjev vrt, SE II. Keramika, M. = 1 : 3.*

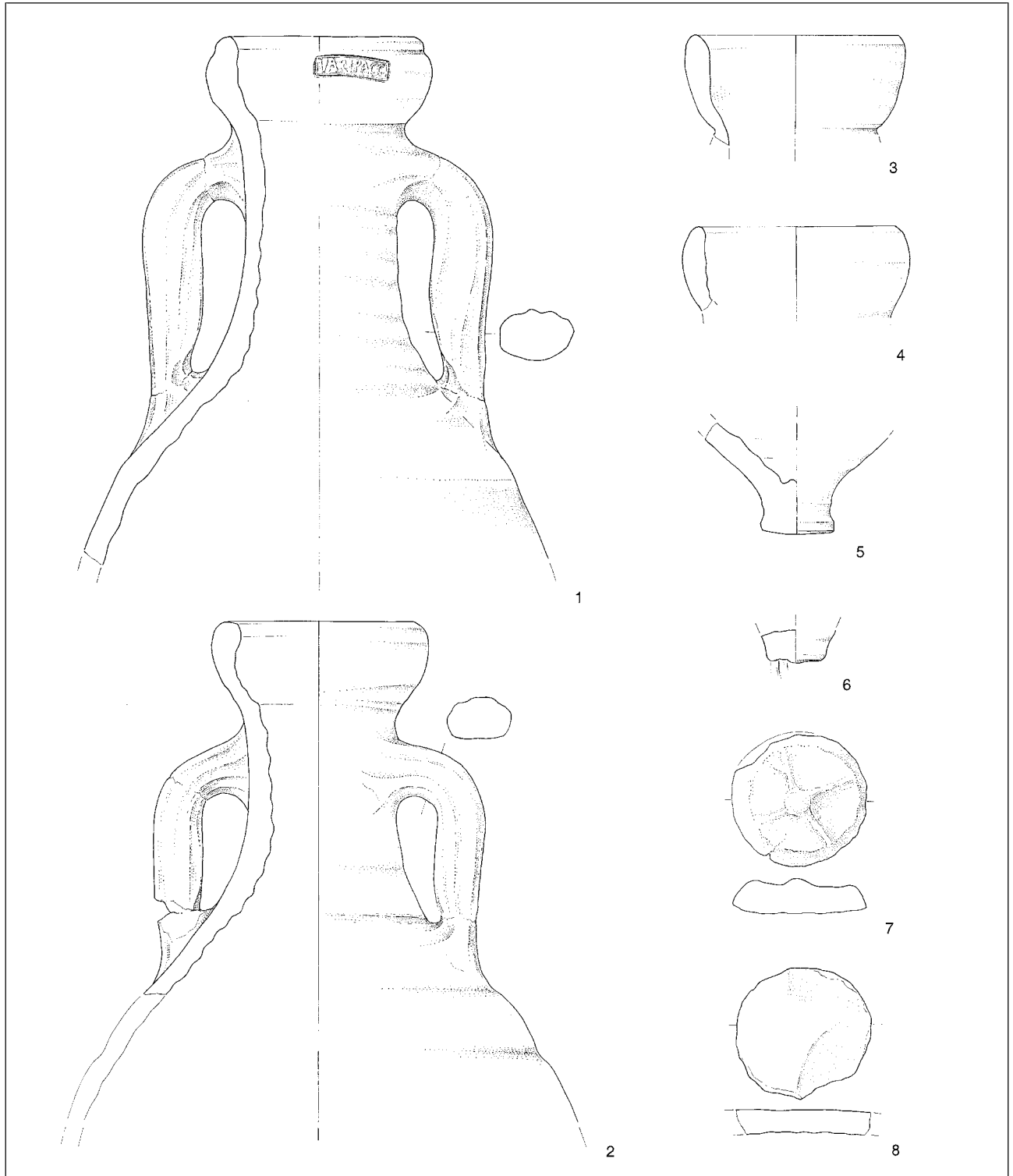

Slika 13: Vrhnika, Kočevarjev vrt, SE II. Keramika, M. = 1 : 4.



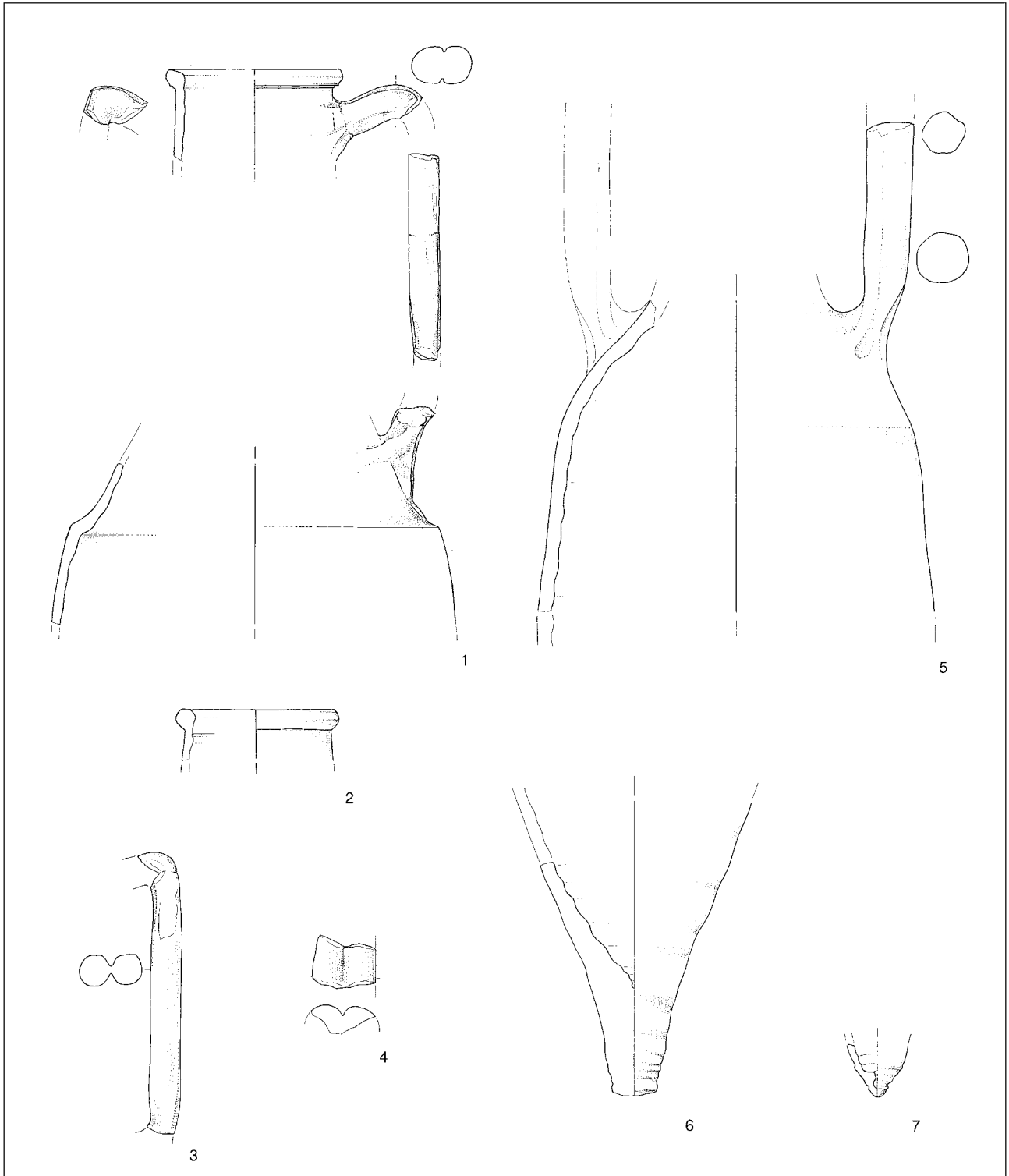

*Slika 14: Vrhnika, Kočvarjev vrt, SE II. Keramika, M. = 1 : 4.*

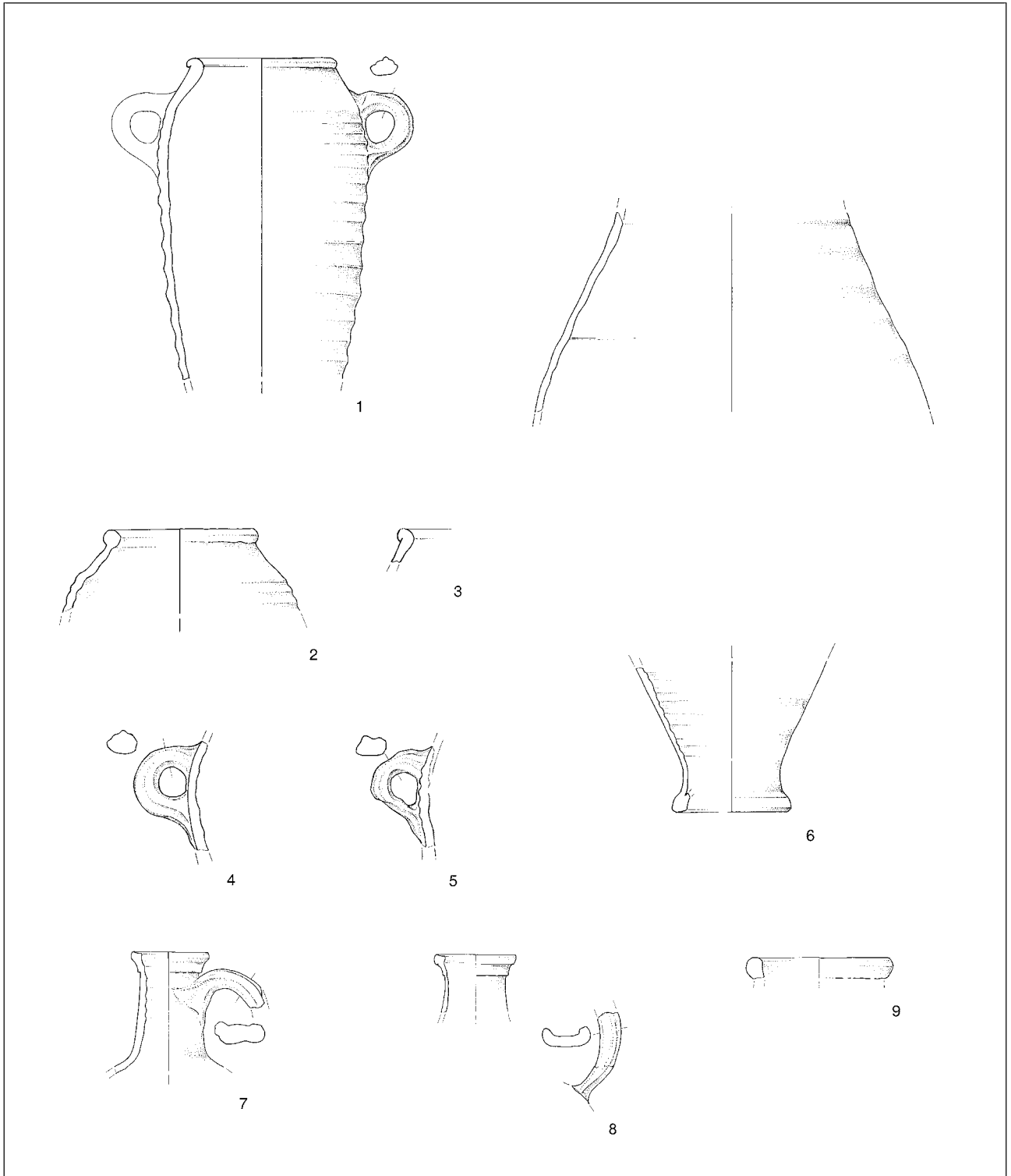

*Slika 15: Vrhnika, Kočevarjev vrt, SE II. Keramika, M. = 1 : 4.*

## SUMMARY

### *Assemblage of ceramic ware from the first half of the 1<sup>st</sup> century AD from Nauportus*

*On the fallow land of Kočevarjev vrt, in the area of Breg in the present-day town of Vrhnika, in 2005 research was conducted on the remains of a settlement which was begun in the mid-Augustan age and lasted until the late Roman times (Fig. 1). The finds belong to the vicus of Nauportus, which had developed in the plain along both banks of the river Ljubljanica (Horvat, 1990; Horvat, 2008; Horvat, 2009; Horvat, Mušič, 2007; Mušič, Horvat, 2007).*

*At Kočevarjev vrt, during the mid-Augustan age, wooden buildings were erected, constructed with the help of wooden posts, and drainage ditches were introduced (Fig. 2; Horvat, Peterle Udovič, 2006; Horvat, Mušič, 2007, 167–172). The first phase of the settlement was concluded in the mid-1st century AD, when the pits and drainage ditches were filled with large quantities of archaeological material. This paper presents one of the rich archaeological assemblages from this phase - the assemblage of ceramics (SE 11), which filled the pit (SE 12; Figs. 2–3).*

*The assemblage consists of oil-lamps, balsamaria, fine tableware made of sigillata (platters, plates, bowls, jugs) and of thin-walled pottery (cups), coarse tableware (cups, jugs), kitchenware (pots, lids, baking dishes), and amphorae for oil, wine and preserved fruits (Figs. 4–15). The functions and the good state of preservation of the dishes indicate that these were household remains which had most probably come from the neighbouring dwellings.*

*The assemblage contained numerous fragments of Padana B, which can be dated to the mid- and late-Augustan age: Consp. 18.2 plates (Fig. 5: 3–9), Consp. 22.6 cup (Fig. 6: 6), Consp. 24.3 cup (Fig. 6: 3), and the bottom of a platter with a stamp in a rectangular frame (Fig. 6: 1). Dating to the first half of the 1st century AD are two cups, Consp. 26. 1 (Fig. 6: 4–5), and to the Tiberian age the fragment of a plate, Consp. 20.4 (Fig. 5: 10).*

*The Arretine sigillata appear with plates dated to the late-Augustan or Tiberian age: Consp. 20.3 and 21.2 (Fig. 4: 10, 12; 5: 1–2). From the Tiberian age onwards, the plates Consp. 20.4 (Fig. 4: 11) and cups Consp. 37.1 (Fig. 4: 9) were used. The Arretine sigillata from the assemblage actually reveal somewhat earlier features in the evolution of forms than do most of the Padana B.*

*The thin-walled pottery is typical of the Tiberian age. Rough grey fabric predominates (Fig. 7: 1–9, 11), which can be compared to fabric C from Magdalensberg. Also occurring are depurated grey ceramics - fabric D from Magdalensberg (Fig. 7: 12), oxidising fired ceramics with a red coating - fabric F and form 116 from Magdalensberg (Fig. 7: 10), and oxidising fired ceramics without coating (Fig. 7: 13; Schindler-Kaudelka, 1975; Schindler-Kaudelka, Schneider, 1998b).*

*Thus, following the typologically latest pieces of sigillata and thin-walled pottery, we can date the assemblage to the Tiberian age. The remaining pottery, which by comparison with other sites could be dated to a longer period of time, fits well with the narrower dating according to the fine tableware. The material, therefore, is highly uniform in time.*

*Most of the fine ceramic and coarse tableware was produced in the area of the Po plain, while the Arretine sigillata came from Etruria (Conspectus, 2002). Only certain individual examples of ceramic kitchenware were imported from Italy (a lid and baking-dish; Fig. 9: 5–6; Schindler-Kaudelka, 1986). The origin of the balsamaria can be sought in the Mediterranean region, in the areas where their contents were processed (Fig. 8: 1–4; Roth-Rubi, 2006, 93–94). The Dressel 6B amphorae indicate that the oil came from the east Po plain (stamp VARI PACCI) and maybe also from Istria (Fig. 13: 1–5; Carre, Pesavento Mattioli, 2003a, 273–275; Carre, Pesavento Mattioli, 2003b, 460–467; Maggi, 2007, 124–127; Cipriano, 2009). The wine originated from the Adriatic (Fig. 14: 1–4; amphorae form Dressel 2–4; Maggi, 2007, 123) and Aegean regions (Fig. 15: 6–9; small*

single-handled amphorae; Lemaître, 1997, 311–313). From the eastern Mediterranean preserved fruits were imported (Fig. 15: 1–5; amphorae form Camulodunum 189; Schimmer, 2009, 65–66). The assemblage from Vrhnika, similarly to other finds in the eastern Alps, indicates that in the Tiberian age trade-routes were being opened for products (foodstuffs) deriving from the eastern Mediterranean.

The coarse kitchen pots from Nauportus are characteristic of the area of central Slovenia, and therefore originate from workshops which mainly supplied the local market (Fig. 11–12). The group of lids with signs, which were probably produced in the pottery workshops of south Noricum, further indicates trading in selected types of kitchenware from within the wider region of the eastern Alps (Fig. 9: 13–15; 10; Schindler-Kaudelka, Zabehlicky-Scheffenegger, 1995, 183; Zabehlicky-Scheffenegger, 1997, 129–132).

The imported tableware from the Nauportus assemblage can well be compared with the finds from Magdalensberg in Carinthia (Schindler, Scheffenegger, 1977; Schindler-Kaudelka, 1975; Schindler-Kaudelka, 1986; Schindler-Kaudelka, 1989). The best comparisons, however, are with the assemblages from Emona - present-day Ljubljana - which are dated to the Augustan age and to the first half of the 1st century AD.

In Emona, from the mid-Augustan period onwards, imported Italian ceramics predominated (Gornji trg 30, phase IIIa; Vičič, 1994, 33, fig. 4–8). A late-Augustan layer was uncovered at Gornji trg 3 (Vičič, 2002, 195–196, tab. 2–5; 6: 1–8; 12–16; FMRSI 4, 1998, 85/14: 1–3, 5–10, 12–16). Phase IV from Gornji trg 30 contains material from the entire first half of the 1st century AD (Vičič, 1994, 34–35, tab. 15–23). On the NUK II site, several layers in stratigraphic sequence belong to the initial period of the Emona colony. To the end of the Augustan age, and the beginning of Tiberius' reign, are dated the extensive artificial deposits and levelling of the ground (particularly SE 1135; Gaspari, 2010, 30–31, 33, 78, tab. 4–5; 6: SE 1135), and the phase of wooden barracks as well (Gaspari, 2010, 78–79; tab. 6: SE 2040; 7–11). Belonging to the Tiberian age are the layers which are linked with the building of the first insulae walls of Emona (Gaspari, 2010, 78–79, tab. 12–14) and with the time immediately after their construction (Gaspari, 2010, 78–79, tab. 15–22).

The differences between the selected assemblages from Emona and Nauportus can be noted in the fine ceramics (mainly in the sigillata and in the thin-walled pottery) and are primarily of chronological nature. The composition of the ceramic material from the Tiberian layers of Emona is excellently matched with that of the assemblage from Nauportus.

## LITERATURA

- Auriemma, R. (2007):** Anfore. Produzioni orientali. V: Morselli, C. et al. (ur.): Trieste antica. Lo scavo di Crosada\*\*. I materiali. Trieste, Editreg, 136–154.
- Carre, M.-B. (2007):** L'évolution des importations à Aquilé. III. Les amphores orientales: données quantitatives comparées. *Antichità Altoadriatiche*, 65, 583–604.
- Carre, M.-B., Pesavento Mattioli, S. (2003a):** Anfore e commerci nell'Adriatico. V: Lenzi, F. (ur.): *L'Archeologia dell'Adriatico dalla Preistoria al Medioevo*. Archeologia dell'Adriatico, 1. Firenze, All'Insegna del Giglio, 268–285.
- Carre, M.-B., Pesavento Mattioli, S. (2003b):** Tentativo di classificazione delle anfore olearie adriatiche. *Aquileia Nostra*, 74, 453–476.
- Cipriano, S. (2009):** Le anfore olearie Dressel 6B. V: Pesavento Mattioli, S., Carre, M. B. (ur.): *Olio e pesce in epoca Romana*. Roma, Quasar, 173–189.
- Cipriano, S., Mazzocchin, S. (2004):** La coltivazione dell'ulivo e la produzione olearia nella Decima Regio. *Aquileia Nostra*, 75, 93–120.
- Cipriano, S., Pesavento Mattioli, S. (2000):** Considerazioni su alcune anfore Dressel 6B bollate. I casi di *Vari Pacci e Pacci, Apici e Apic, P.Q.Scapvlæ, P.Sepvllip.F e Sepvllivum*. *Aquileia Nostra*, 71, 149–192.
- Conspectus (2002):** *Conspectus formarum terrae sigillatae italico modo confectae*. Materialien zur römisch-germanischen Keramik, 10. Bonn, Habelt.
- Ehmig, U. (2009):** Across the Alps in Amphorae. *Rudolfinum*, 2007 (2009), 107–114.
- Farka, C. (1977):** Die römischen Lampen vom Magdalensberg. Klagenfurt, Landesmuseum für Kärnten.
- FMRSI 4 (1998):** A. Šemrov, Die Fundmünzen der römischen Zeit in Slowenien, 4. Berlin, G. Mann.
- Gaspari, A. (2010):** "Apud horridas gentis ...". Začetki rimskega mesta Colonia Iulia Emona. Beginnings of the Roman Town of Colonia Iulia Emona (Ljubljana). Ljubljana, Muzej in galerije mesta Ljubljane.
- Horvat, J. (1990):** Nauportus (Vrhnik). Ljubljana, Slovenska akademija znanosti in umetnosti.
- Horvat, J. (1997):** Sermin. Ljubljana, Znanstvenoraziskovalni center SAZU, Inštitut za arheologijo.
- Horvat, J. (2008):** Early Roman horrea at Nauportus. *Mélanges de l'École française de Rome, Antiquité*, 120/1, 111–121.
- Horvat, J. (2009):** Nauportus - naselje na začetku transportne poti po Ljubljani. V: Turk, P. et al. (ur.): *Ljubljana - kulturna dediščina reke*. Ljubljana, Narodni muzej Slovenije, 89–94.
- Horvat, J., Mušič, B. (2007):** Nauportus, a Commercial Settlement between the Adriatic and the Danube. V: Chiabà, M., Maggi, P., Magrini, C. (ur.): *Le Valli del Natisone e dell'Isonzo tra Centroeuropa e Adriatico*. Roma, Quasar, 165–174.
- Horvat, J., Peterle Udovič, P. (2006):** Vrhnik. Varstvo spomenikov. *Poročila*, 42, 188–190.
- Istenič, J. (1999):** Poetovio, zahodna grobišča I. *Katalogi in monografije*, 32. Ljubljana, Narodni muzej Slovenije.
- Lemaître, S. (1997):** L'amphore de type Agora F65/66, dite "monoansée". *Société Française d'Étude de la Céramique Antique en Gaule. Actes du congrès du Mans*, 311–320.
- Maggi, P. (2007):** Anfore. Produzioni italiane. V: Morselli, C. et al. (ur.): Trieste antica. Lo scavo di Crosada\*\*. I materiali. Trieste, Editreg, 119–133.
- Martin-Kilcher, S. (1994):** Die römischen Amphoren aus Augst und Kaiseraugst 2. Augst, Römermuseum.
- Mazzoli, C., Maritan, L., Pesavento Mattioli, S. (2009):** Anfore da olio e anfore da pesce: le analisi archeometriche. V: Pesavento Mattioli, S., Carre, M. B. (ur.): *Olio e pesce in epoca Romana*. Roma, Quasar, 239–255.
- Mušič, B., Horvat, J. (2007):** Nauportus - an Early Roman Trading Post at Dolge njive in Vrhnik. *Arheološki vestnik*, 58, 219–283.

- Oxé, A., H. Comfort, Ph. Kenrick (2000):** *Corpus vasorum arretinorum*. Bonn, R. Habelt.
- Plesničar Gec, L. (1977):** *Keramika emonskih nekropol*. Ljubljana, Narodni muzej Slovenije.
- Robinson, H. S. (1959):** *Pottery of the Roman period. Chronology. The Athenian Agora 5*. Princeton – New Jersey, The American School of Classical Studies at Athens.
- Roth-Rubi, K. (2006):** *Dangstetten III*. Stuttgart, K. Theiss.
- Schimmer, F. (2009):** *Amphoren aus Cambodunum/Kempton*. Wiesbaden, Reichert.
- Schindler, M., Scheffenegger, S. (1977):** *Die glatte rote Terra sigillata vom Magdalensberg*. Klagenfurt, Landesmuseum für Kärnten.
- Schindler-Kaudelka, E. (1975):** *Die dünnwandige Gebrauchskeramik vom Magdalensberg*. Klagenfurt, Landesmuseum für Kärnten.
- Schindler-Kaudelka, E. (1980):** *Die römische Modelkeramik vom Magdalensberg*. Klagenfurt, Landesmuseum für Kärnten.
- Schindler-Kaudelka, E. (1986):** *Die Backplatten vom Magdalensberg*. V: Vetter, H. & G. Piccottini (ur.): *Die Ausgrabungen auf dem Magdalensberg 1975 bis 1979. Magdalensberg-Grabungsbericht*, 15. Klagenfurt, Landesmuseum für Kärnten. 279–337.
- Schindler-Kaudelka, E. (1989):** *Die gewöhnliche Gebrauchskeramik vom Magdalensberg*. Klagenfurt, Landesmuseum für Kärnten.
- Schindler-Kaudelka, E. (2000):** *Ceramica norditalica decorata del Magdalensberg: problemi aperti*. V: Brogiolo, G. P., Olcese, G. (ur.): *Produzione ceramica in area padana tra il II secolo a. C. e il VII secolo d. C.: nuovi dati e prospettive di ricerca*. Mantova, Società archeologica padana, 53–67.
- Schindler-Kaudelka, E., Schneider, G. (1998a):** *Die Modelkeramik vom Magdalensberg 2*. V: Piccottini, G. (ur.): *Die Ausgrabungen auf dem Magdalensberg 1980 bis 1986*. Klagenfurt, Landesmuseum für Kärnten, 289–388.
- Schindler-Kaudelka, E., Schneider, G. (1998b):** *Die dünnwandige Gebrauchskeramik vom Magdalensberg 2*. V: Piccottini, G. (ur.): *Die Ausgrabungen auf dem Magdalensberg 1980 bis 1986*. Klagenfurt, Landesmuseum für Kärnten. 389–427.
- Schindler-Kaudelka, E., Zabehlicky-Scheffenegger, S. (1995):** *Die bodenständige Keramik vom Magdalensberg. Ein Anfang*. V: Tejral, J., Pieta, K., Rajtár, J. (ur.): *Kelten, Germanen, Römer im Mitteldonauebiet vom Ausklang der Latène - Zivilisation bis zum 2. Jahrhundert*. Spisy Archeologického ústavu AV ČR Brno, 3. Brno – Nitra, Archäologisches Institut der Akademie der Wissenschaften der Tschechischen Republik – Archäologisches Institut der Slowakischen Akademie der Wissenschaften, 177–198.
- Šašel Kos, M. (1995):** *The 15<sup>th</sup> Legion at Emona - Some Thoughts*. *Zeitschrift für Papyrologie und Epigraphik*, 109, 227–244.
- Vedaldi Iasbez, V. (2007):** *Fonti letterarie sull'economia di Aquileia in età romana*. *Antichità Altoadriatiche*, 65, 41–73.
- Vičič, B. (1994):** *Zgodnjerimsko naselje pod Grajskim gričem v Ljubljani*. Gornji trg 30, Stari trg 17 in 32. *Arheološki vestnik*, 45, 25–80.
- Vičič, B. (2002):** *Zgodnjerimsko naselje pod Grajskim gričem v Ljubljani*. Gornji trg 3. *Arheološki vestnik*, 53, 193–221.
- Vičič, B. (2003):** *Colonia Iulia Emona*. V: Šašel Kos, M., Scherrer, P. (ur.): *The Autonomous Towns of Noricum and Pannonia - Die autonomen Städte in Noricum und Pannonien*. *Pannonia 1*. Ljubljana, Narodni muzej Slovenije, 21–45.
- Zabehlicky-Scheffenegger, S. (1997):** *Dreifuss-Schüsseln mit Töpfermarken vom Magdalensberg*. *RCRF Acta*, 35, 127–132.
- Zabehlicky-Scheffenegger, S. (1998):** *Neues zur italischen glatten Sigillata vom Magdalensberg*. V: Piccottini, G. (ur.): *Die Ausgrabungen auf dem Magdalensberg 1980 bis 1986*. Klagenfurt, Landesmuseum für Kärnten 183–263.

**Zaccaria, C. (1996):** Aspetti degli *emporia* del *Caput Adriae* in età romana. V: Buora, M. (ur.): Lungo la via dell' Ambra. Udine, Arti Grafiche Friulane, 139–155.

**Zanco, A. Mazzocchin Cipriano, S. (2005):** Uno studio archeometrico e archeologico su alcune serie bollate di anfore Dressel 6B: risultati preliminari. V: Atti del III congresso nazionale di archeometria. Bologna, Pàtron, 215–224.

**Zeidler, J. (2003):** A Celtic Script in the Eastern La Tène culture? *Etudes celtiques*, 35, 69–132.

**Zulini, E. (2007):** Coperchi e tappi d'anfora. V: Morselli, C. et al. (ur.): Trieste antica. Lo scavo di Crosada\*\*. I materiali. Trieste, Editreg, 171–172.

**Žerjal, T. (2008):** Eastern Imports in the Ager Tergestinus. *RCRF Acta*, 40, 131–140.

**Žerjal, T., Peterle Udovič, P. (2008):** Vrhnika. *Varstvo spomenikov. Poročila*, 44, 300–301.